



RIRS 400-700 V EKO 3.0

PL INSTRUKCJA MONTAŻU I INSTALACJI

 **SALDA**

www.salda.it

1. SPIS TREŚCI

1. SPIS TREŚCI	2
2. SYMBOLE I OZNAKOWANIE	3
3. ZALECENIA DOTYCZĄCE BEZPIECZEŃSTWA I ŚRODKI OSTROŻNOŚCI	4
4. INFORMACJE O PRODUKCIE	5
4.1. OPIS	5
4.2. WYMIARY I CIĘŻAR	5
4.3. DANE TECHNICZNE	6
4.4. WARUNKI PRACY	7
4.5. STANDARDOWY PAKIET ELEMENTÓW	7
4.6. OPIS ELEMENTÓW	7
5. INSTALACJA	8
5.1. ODBIÓR TOWARÓW	8
5.2. TRANSPORT I PRZECHOWYWANIE	8
5.3. ROZPAKOWYWANIE	8
5.4. SCHEMAT ORUROWANIA I OPRZYRZĄDOWANIA	9
5.5. MONTAŻ	10
5.5.1. WYMAGANIA DOTYCZĄCE UMIESZCZENIA CENTRALI I POŁOŻENIA MONTAŻOWEGO	11
5.5.2. MONTAŻ NA PODŁODZE	11
5.6. PODŁĄCZANIE KANAŁU POWIETRZA	11
5.7. PODŁĄCZANIE URZĄDZENIA DO SIECI ELEKTRYCZNEJ	11
5.8. WSKAZÓWKI DOTYCZĄCE URUCHOMIENIA	12
5.8.1. ZABEZPIECZENIE SYSTEMU	12
5.8.2. ZALECENIA PRZED URUCHOMIENIEM CENTRALI (W OBECNOŚCI UŻYTKOWNIKA KOŃCOWEGO)	12
6. KONSERWACJA	13
6.1. INSTRUKCJA BEZPIECZEŃSTWA	13
6.2. OGÓLNE ZALECENIA DOTYCZĄCE KONSERWACJI SYSTEMU WENTYLACJI	13
6.3. OTWIERANIE WŁAZÓW	13
6.4. OBSŁUGA TECHNICZNA FILTRÓW	14
6.5. KONSERWACJA WIRNIKA	14
6.6. KONSERWACJA WENTYLATORA	14
6.7. KONSERWACJA NAGRZEWNICY	15
6.8. KONSERWACJA PŁYTY STERUJĄCEJ	15
7. STEROWANIE	16
7.1. STEROWANIE URZĄDZENIEM	16
7.2. FUNKCJE URZĄDZENIA	16
8. PODŁĄCZANIE AKCESORIÓW	17
8.1. WEJŚCIE SYGNAŁU ZABEZPIECZENIA POŻAROWEGO (WEJŚCIE ZABEZPIECZENIA POŻAROWEGO (NC))	17
8.2. ZEWNĘTRZNE CZUJNIKI CO ₂ /CIŚNIENIA	17
8.3. ZALECANA INSTALACJA PRZETWORNIKA CO ₂ W POMIESZCZENIU	17
8.4. STĘŻENIE CO ₂ WEDŁUG WARTOŚCI GRANICZNEJ PETTENKOFERA	18
8.5. PODŁĄCZENIE PRZEPUSTNIC POWIETRZA NAWIEWNEGO I WYCIĄGOWEGO	18
8.6. PODŁĄCZENIE ZDALNEGO PANELU STEROWANIA LUB MODBUS	19
8.7. POMPA OBIEGOWA NAGRZEWNICY WODNEJ I SIŁOWNIK ZAWORU	19
8.8. ZALECANY SCHEMAT PODŁĄCZENIA ELEMENTÓW WEWNĘTRZNYCH I ZEWNĘTRZNYCH	20
9. MOŻLIWE AWARIE I ROZWIĄZYWANIE PROBLEMÓW	22
10. TABELA DANYCH EKOPROJEKTU	23
11. DEKLARACJA ZGODNOŚCI	25
12. GWARANCJA	26
12.1. KARTA GWARANCJI OGRANICZONEJ	26

2. SYMBOLE I OZNAKOWANIE

 **Ostrzeżenie – zwróć uwagę**

 **Dodatkowe informacje**

Na urządzenie (w łatwo dostępnym miejscu) lub na zakreskowaną część instrukcji instalacji naklej etykietę pomocniczą, aby zachować istotne informacje o urządzeniu.

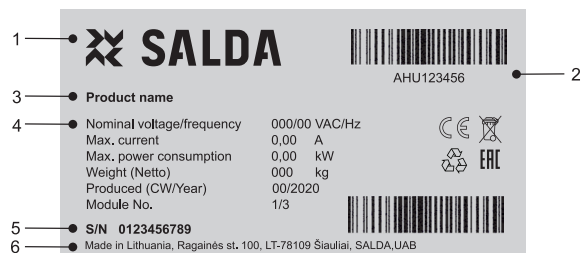

Rys. 2.1. Etykieta techniczna

1 – Logo; 2 – Kod produktu (SKU); 3 – Nazwa produktu; 4 – Dane techniczne; 5 – Numer seryjny; 6 – Miejsce produkcji.



Rys. 2.2. Oznaczenie połączeń króćców.

ODA – powietrze zewnętrzne; SUP – powietrze nawiewne; ETA – powietrze wyciągowe; EHA – powietrze wywiewne.

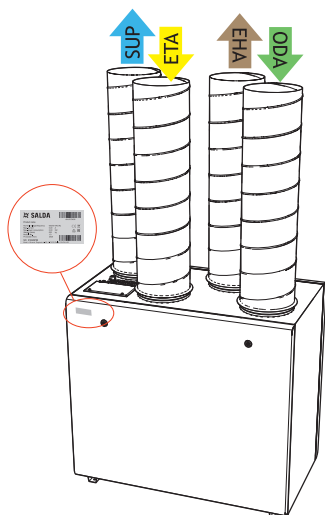

Rys. 2.3. Umieszczenie etykiety technicznej i oznaczenie króćców powietrza (prawa strona)

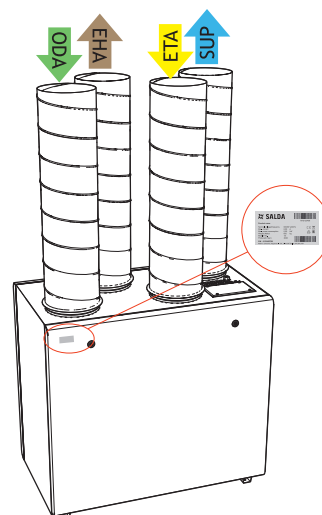

Rys. 2.4. Umieszczenie etykiety technicznej i oznaczenie króćców powietrza (lewa strona)

 **UWAGA. Kanaly nie są częścią urządzenia.**

3. ZALECENIA DOTYCZĄCE BEZPIECZEŃSTWA I ŚRODKI OSTROŻNOŚCI

Przed instalacją i rozpoczęciem eksploatacji sprzętu zapoznaj się z niniejszą instrukcją. Instalacja, podłączenie i obsługa techniczna powinny być przeprowadzane przez wykwalifikowanego technika zgodnie z przepisami lokalnymi.

Spółka nie bierze odpowiedzialności za szkody osobowe i szkody w mieniu w razie nieprzestrzegania wymagań dotyczących bezpieczeństwa lub modyfikacji urządzenia bez zgody producenta.

Główne zasady bezpieczeństwa

Niebezpieczeństwo



- Przed podjęciem czynności konserwacyjnych lub związanych z prądem upewnij się, czy urządzenie jest odłączone od zasilania, a części ruchome zatrzymały się.
- Upewnij się, czy przez króćce powietrza lub otwory boczne nie ma dostępu do wentylatorów.
- Jeżeli zauważysz ciecze na częściach elektrycznych lub podłączeniach napięcia, wyłącz urządzenie.
- Nie podłączaj urządzenia do zasilania innego niż wskazane na etykiecie lub obudowie.
- Napięcie zasilające powinno odpowiadać parametrom elektrycznym wskazanym na etykiecie.
- Urządzenie należy uziemić zgodnie z przepisami dotyczącymi instalacji urządzeń elektrycznych. Włączanie i eksploataowanie nieuziemionego urządzenia są zabronione. Należy przestrzegać wymagań określonych na etykietach urządzenia wskazujących na niebezpieczeństwo.

Ostrzeżenia



- Podłączenie elektryczne i obsługa techniczna urządzenia mogą być przeprowadzane jedynie przez wykwalifikowanych pracowników zgodnie z instrukcją producenta i obowiązującymi zasadami bezpieczeństwa.
- Należy stosować odpowiednią odzież ochronną, aby ograniczyć ryzyko podczas instalacji i konserwacji.
- Uważaj na ostre krawędzie podczas wykonywania instalacji i prac obsługowych.
- Nie dotykaj elementów grzewczych, dopóki nie ostygną.
- Niektóre urządzenia są ciężkie – ich transport i instalacja wymagają szczególnej ostrożności. Należy używać odpowiednich urządzeń dźwigowych.
- Podczas wykonywania podłączenia zasilania należy zastosować bezpiecznik odpowiedniej mocy.

Ostrzeżenia!



- Jeżeli urządzenie jest instalowane w zimnym otoczeniu, upewnij się, że wszystkie podłączenia i przewody są właściwie zaizolowane. Kanały wlotowe i wylotowe powietrza powinny być zawsze izolowane.
- Króćce centrali należy zasłonić na czas transportu i instalacji.
- Uważaj, aby nie uszkodzić nagrzewnicy podczas podłączania przewodów nagrzewnicy wodnej. Do dokręcenia należy posłużyć się kluczem.

Przed uruchomieniem urządzenia



- upewnij się, czy wewnątrz nie znajdują się ciała obce,
- ręcznie sprawdź wentylatory, aby upewnić się, że nie są zablokowane,
- jeżeli urządzenie wykorzystuje obrotowy wymiennik ciepła, upewnij się, czy nie jest zablokowany,
- sprawdź uziemienie,
- upewnij się, czy wszystkie części i akcesoria są podłączone zgodnie ze schematem elektrycznym lub przekazaną instrukcją.

4. INFORMACJE O PRODUKCIE

4.1. OPIS

RIRS V EKO 3.0 to centrale wentylacyjne o wysokiej wydajności (do 75 %) z przeciwprądowym wymiennikiem ciepła, przeznaczone do pomieszczeń mieszkalnych. Centrala zapewnia wentylację domu i odbiera ciepło z powietrza wywiewnego. Centrala wentylacyjna spełnia wymagania ErP 2018. Centrala jest obsługiwana przez osobny panel zdalnego sterowania lub komputer za pośrednictwem osobnej bramki MB-Gateway. Panel zdalnego sterowania i bramka MB-Gateway są wyposażeniem opcjonalnym i nie są dołączone w pakiecie standardowym.



Urządzenie nieodpowiednie do stosowania na basenach, w saunach i tym podobnych obiektach.

4.2. WYMIARY I CIĘŻAR

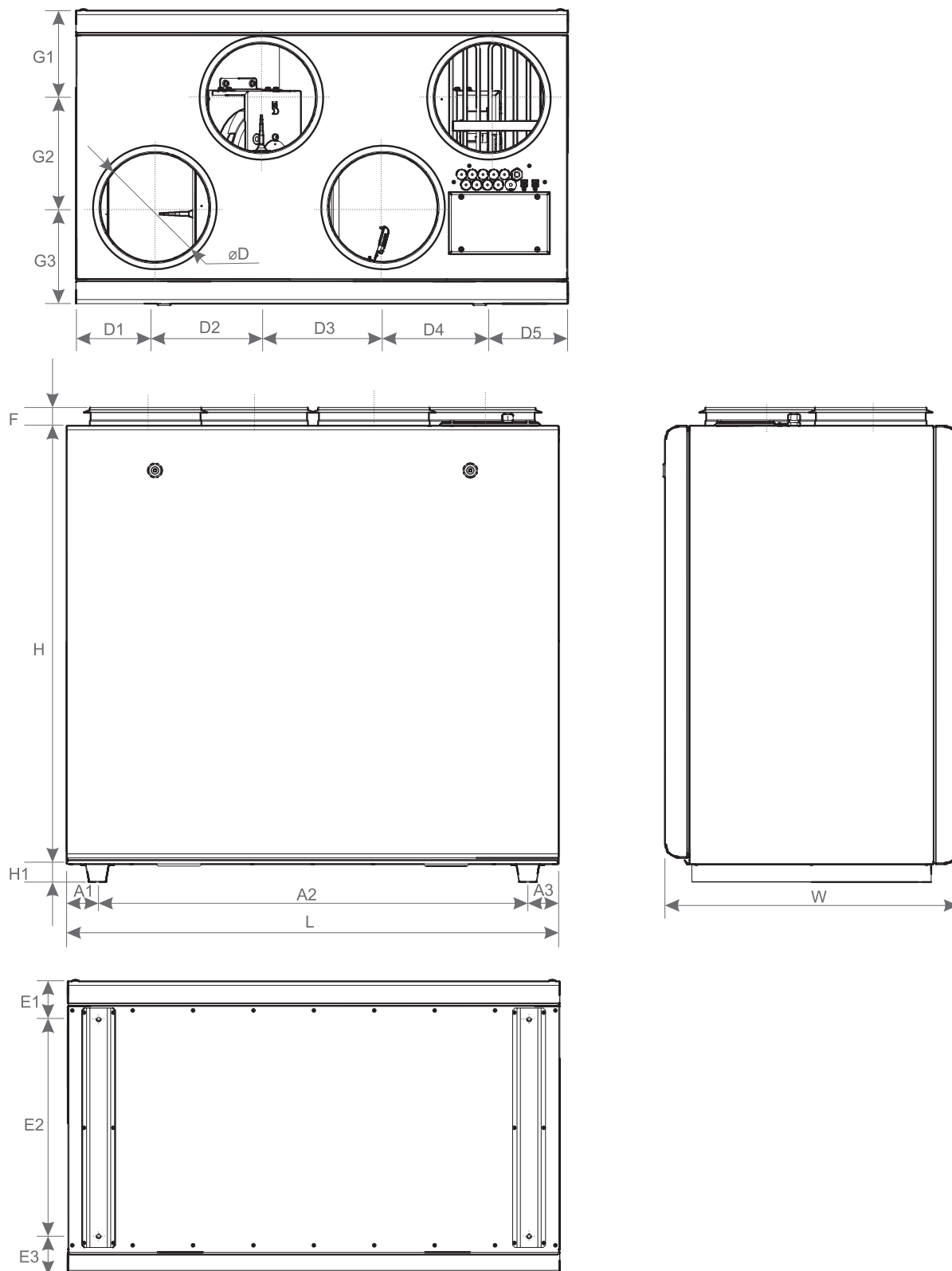

RIRS EKO 3.0		400 VEL	400 VER	400 VWL	400 VWR	700 VEL	700 VER	700 VWL	700 VWR
L	[mm]	900				1100			
W	[mm]	560				655			
H	[mm]	850				980			
ØD	[mm]	160				250			
F	[mm]	31				41			
H1	[mm]	40							
A1	[mm]	72				69			
A2	[mm]	756				962			
A3	[mm]	72				69			
D1	[mm]	140				177			
D2	[mm]	203				237			
D3	[mm]	214				272			
D4	[mm]	203				237			
D5	[mm]	140				177			
E1	[mm]	85				85			
E2	[mm]	390				485			
E3	[mm]	85				85			
G1	[mm]	183				195			
G2	[mm]	97				245			
G3	[mm]	280				215			
CIĘŻAR	[kg]	74	79	80		106	114	116	107

4.3. DANE TECHNICZNE

RIRS EKO 3.0		400 VE	400 VW	700 VE	700 VW
WENTYLATOR POWIETRZA WYWIEWNEGO					
liczba faz/napięcie	[50 Hz/VAC]	1/230	1/230	1/230	1/230
Moc/natężenie prądu	[kW/A]	0,09 / 0,75	0,09 / 0,75	0,17 / 1,4	0,17 / 1,4
prędkość	[min ⁻¹]	3200	3200	3230	3230
Wejście sterowania	[VDC]	0-10	0-10	0-10	0-10
Stopień ochrony		IP-54	IP54	IP-54	IP-54
WENTYLATOR NAWIEWNY					
liczba faz/napięcie	[50 Hz/VAC]	1/230	1/230	1/230	1/230
Moc/natężenie prądu	[kW/A]	0,09 / 0,75	0,09 / 0,75	0,17 / 1,4	0,17 / 1,4
prędkość	[min ⁻¹]	3200	3200	3230	3230
Wejście sterowania	[VDC]	0-10	0-10	0-10	0-10
Stopień ochrony		IP-54	IP54	IP-54	IP-54
Wbudowana nagrzewnica elektryczna	[kW]	1,2	-	2,0	-
Moc całkowita/pobór prądu	[kW/A]	1,38 / 5,94	0,18 / 1,60	2,34 / 11,60	0,34 / 2,90
Wbudowane sterowanie automatyczne		PRV	PRV	PRV	PRV
Izolacja obudowy	[mm]	50	50	50	50
Filtr powietrza wywiewnego (klasa, wymiary dł. x szer. x wys.)	[mm]	MPL 450x170x46 ePM10 55%	MPL 450x170x46 ePM10 55%	MPL 545x260x46 ePM10 55%	MPL 545x260x46 ePM10 55%
Filtr powietrza nawiewnego (klasa, wymiary dł. x szer. x wys.)	[mm]	MPL 450x170x46 ePM1 70%	MPL 450x170x46 ePM1 70%	MPL 545x260x46 ePM1 70%	MPL 545x260x46 ePM1 70%
Stopień ochrony urządzenia		IP-34	IP-34	IP-34	IP-34

Parametry akustyczne: zobacz strona produktu na www.salda.lt



Urządzenie nie jest przeznaczone do montażu w pomieszczeniach przeznaczonych na pobyt ludzi: wymagana dodatkowa izolacja akustyczna.

4.4. WARUNKI PRACY

RIRS EKO 3.0	400 VE	400 VW	700 VE	700 VW
Minimalna temperatura powietrza zewnętrznego	-23 °C	-23 °C	-23 °C	-23 °C
Maksymalna temperatura powietrza zewnętrznego	+40 °C	+40 °C	+40 °C	+40 °C
Minimalna temperatura powietrza wyciągowego	+15 °C	+15 °C	+15 °C	+15 °C
Maksymalna temperatura powietrza wyciągowego	+40 °C	+40 °C	+40 °C	+40 °C
Maksymalna wilgotność względna powietrza wyciągowego	60 %	60 %	60 %	60 %
Minimalna temperatura powietrza otoczenia	+5 °C	+5 °C	+5 °C	+5 °C
Maksymalna temperatura powietrza otoczenia	+40 °C	+40 °C	+40 °C	+40 °C
Montaż	wewnętrzny	wewnętrzny	wewnętrzny	wewnętrzny

4.5. STANDARDOWY PAKIET ELEMENTÓW

RIRS EKO 3.0	400 VE	400 VW	700 VE	700 VW
Klucz 291103	1	1	1	1

4.6. OPIS ELEMENTÓW

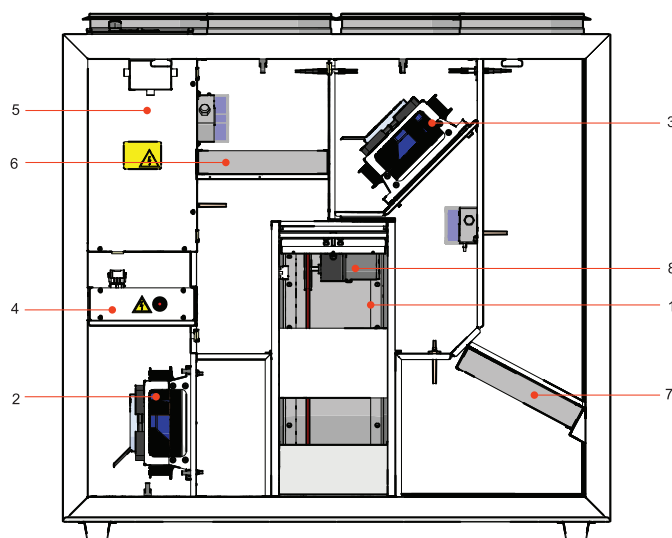

1 - Obrotowy wymiennik ciepła; 2 - Wentylator nawiewny; 3 - Wentylator wywiewny; 4 - Nagrzewnica elektryczna; 5 - Płyta sterująca;
6 - Filtr powietrza wyciągowego (panel); 7 - Filtr powietrza nawiewnego (panel); 8 - Silnik wirnika.

5. INSTALACJA

5.1. ODBIÓR TOWARÓW

Przed transportem każde urządzenie podlega ścisłej kontroli. Przy odbiorze towarów zaleca się sprawdzenie urządzeń pod kątem uszkodzeń powstałych w trakcie transportu. W razie stwierdzenia uszkodzenia urządzenia należy niezwłocznie skontaktować się z przedstawicielem przewoźnika. W razie stwierdzenia rozbieżności urządzenia należy poinformować przedstawiciela producenta.

5.2. TRANSPORT I PRZECHOWYWANIE

- Wszystkie centrale są fabrycznie pakowane, aby zabezpieczyć je przed warunkami transportu.
- Po rozpakowaniu należy sprawdzić, czy centrala nie została uszkodzona podczas transportu. Nie wolno instalować uszkodzonych urządzeń!
- **Opakowanie służy jedynie jako zabezpieczenie!**
- Podczas rozładunku i przechowywania urządzeń należy wykorzystywać odpowiedni sprzęt do podnoszenia, aby zapobiec uszkodzeniom lub obrażeniom ciała. Nie wolno podnosić urządzeń trzymając za przewody zasilające, skrzynki połączeniowe, kołnierze wyciągowe lub wywiewne. Należy unikać uderzania o inne przedmioty i wstrząsów. Przed instalacją urządzenie należy przechowywać w suchym pomieszczeniu o wilgotności względnej nie większej niż 70% (w temp. +20°C) i średniej temperaturze otoczenia w zakresie od +5°C do +30°C. Miejsce magazynowania musi być zabezpieczony przed zabrudzeniami i wodą.
- Do miejsca przechowywania lub instalacji urządzenia należy przewozić wózkami widłowymi.
- Zalecany okres przechowywania nie powinien przekraczać jednego roku. W razie przechowywania central przez dłużej niż jeden rok przed instalacją centrali należy sprawdzić, czy łożyska wentylatorów i silnika obracają się z łatwością (ręcznie obracając wirnik) oraz czy izolacja obwodów elektrycznych nie jest uszkodzona oraz czy nie nagromadziła się wilgoć.

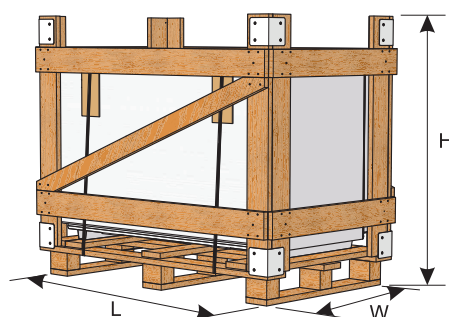

	H	W	L	MAKSYMALNA LICZBA PRZEWOŻONYCH OPAKOWAŃ
	[mm]	[mm]	[mm]	[szt.]
RIRS EKO 3.0				
400 VEL	1200	670	960	1
400 VER	1200	670	960	1
400 VWL	1200	670	960	1
400 VWR	1200	670	960	1
700 VEL	1205	795	1240	1
700 VER	1205	795	1240	1
700 VWL	1205	795	1240	1
700 VWR	1205	795	1240	1

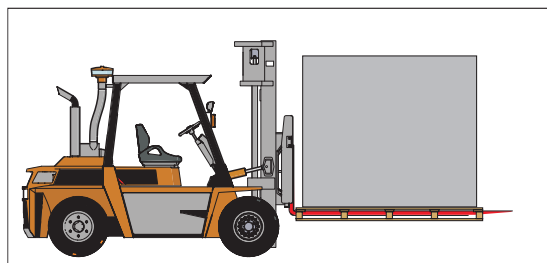
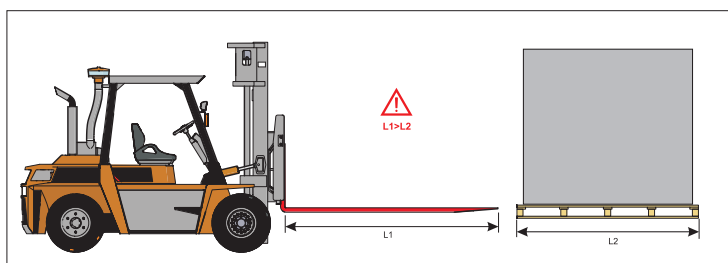

Rys. 5.2.1. Podnoszenie wózkiem widłowym



Podnosić można jedynie produkt znajdujący się na paletce, aby zapobiec uszkodzeniom obudowy.

5.3. ROZPAKOWYWANIE



Akcesoria mogą być pakowane razem z produktem. Przed transportem urządzenia rozpakuj akcesoria.

- Zdejmij folię z urządzenia.
- Zdejmij folię opakowaniową utrzymujące profile ochronne na swoim miejscu.
- Zdejmij profile ochronne.
- Po rozpakowaniu urządzenia sprawdź, czy nie uległo uszkodzeniu podczas transportu. Nie wolno instalować uszkodzonych urządzeń!
- Przed rozpoczęciem instalacji centrali upewnij się, że dostarczono wszystkie zamówione elementy. Jakiegokolwiek rozbieżności względem listy zamówionych urządzeń należy zgłosić dostawcy produktu.

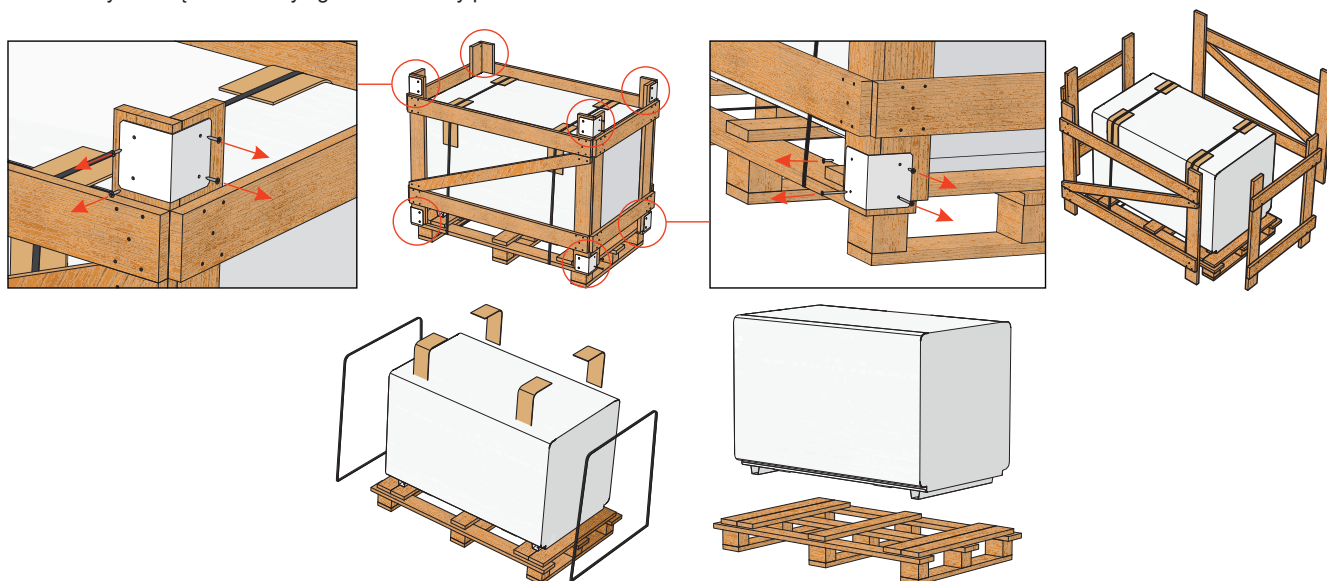

5.4. SCHEMAT ORUROWANIA I OPRZYRZĄDOWANIA

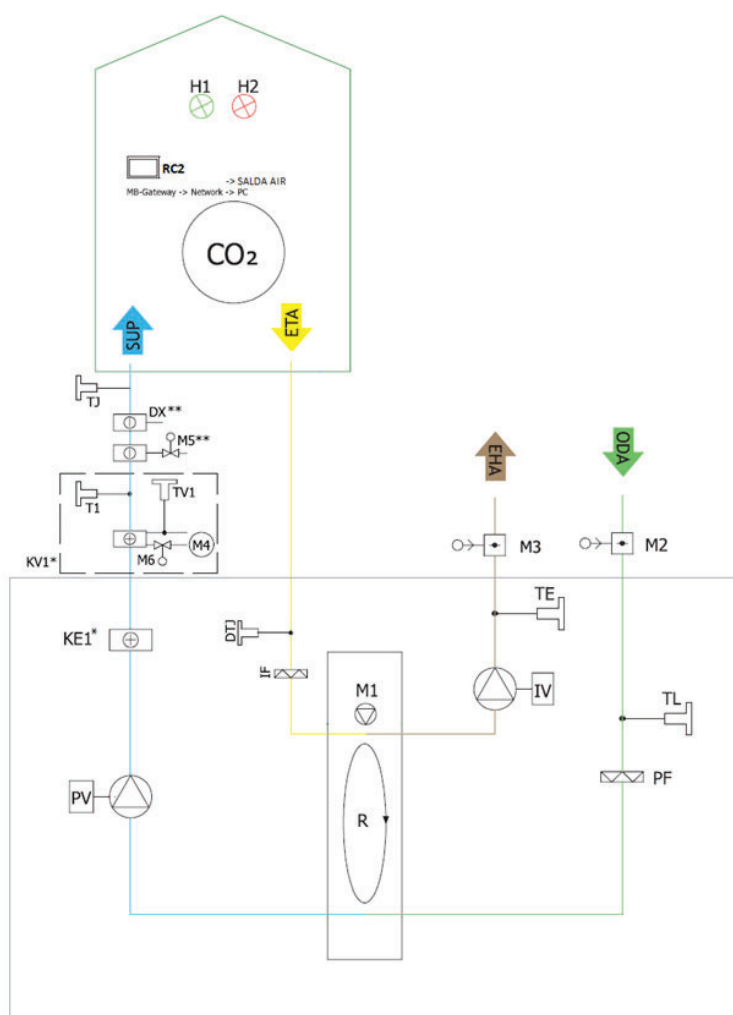

Rys. 5.4.1. * KE1 – tylko w wersji z nagrzewnicą elektryczną; * KV1 – stosowane w wersji z nagrzewnicą wodną; ** Możliwość sterowania.

LISTA CZĘŚCI

PV	Wentylator nawiewny	IF	Filtr powietrza wyciągowego
PF	Filtr powietrza nawiewnego	IV	Wentylator wywiewny
TE	Czujnik temperatury powietrza wywiewnego	TJ	Czujnik temperatury powietrza nawiewnego
DTJ	Czujnik temperatury i wilgotności powietrza wyciągowego	CO₂	Czujnik CO ₂
PC	Komputer	KE1	Nagrzewnica elektryczna*
M2	Siłownik przepustnicy powietrza zewnętrznego	M3	Siłownik przepustnicy powietrza wywiewnego
TL	Czujnik temperatury powietrza zewnętrznego		Pomieszczenia wentylowane
MB-Gateway	Moduł sieciowy	NET	Sieć
R	Obrotowy wymiennik ciepła	DX	Chłodnica DX
KV1	Nagrzewnica wodna*	T1	Termostat nagrzewnicy wodnej*
M4	Pompa obiegowa nagrzewnicy wodnej*	M5	Siłownik zaworu chłodnicy wodnej
RC2	Zdalny panel sterowania Stouch, Flex lub ST-SA-Control	M6	Silnik zaworu nagrzewnicy wodnej*
TV1	Czujnik temperatury nagrzewnicy wodnej*	M1	Silnik wirnika

* Możliwość podłączenia elementu zależy od modelu.

MOŻLIWE WEJŚCIA/WYJŚCIA PCB

FA	Alarm pożarowy	H1	Wyjście stanu pracy
	Przełącznik trybu systemu (START/STOP)	H2	Wyjście stanu alarmu
	Przełącznik prędkości wentylatorów (wspomaganie)		

5.5. MONTAŻ

- Instalacja może być wykonywana jedynie przez wykwalifikowanych i przeszkolonych pracowników.
- Przy podłączaniu kanałów powietrznych przestrzegaj oznaczeń na obudowie urządzenia.
- Przed podłączeniem układu kanałów powietrza należy zamknąć otwory połączeniowe centrali wentylacyjnej.
- Podłączając kanały należy przestrzegać kierunku przepływu powietrza wskazanego na obudowie urządzenia.
- Nie podłączaj kolanek w pobliżu kołnierzy połączeniowych urządzenia. Minimalna długość kanału prostego pomiędzy centralą a pierwszym rozgałęzieniem kanału na kanale powietrza nawiewnego musi wynosić 1xD, a na kanale powietrza wywiewnego 3xD, gdzie D oznacza średnicę kanału powietrza.
- Zaleca się stosowanie (opcjonalnych) wsporników. Ograniczają one drgania przenoszone przez centralę na kanały powietrza i otoczenie.
- Należy zapewnić odpowiednią ilość miejsca na otwieranie klap rewizyjnych i pokryw filtrów.
- Jeżeli centrala wentylacyjna jest montowana na ścianie, może ona przenosić hałas drgań na pomieszczenie. O ile poziom hałasu generowanego przez wentylatory jest dopuszczalny, zaleca się montowanie centrali w odległości 400 mm od najbliższej ściany. Jeżeli nie ma takiej możliwości zaleca się zamontować centralę na ścianie pomieszczenia, w którym poziom hałasu nie jest istotny.
- Kanały podłączane są do centrali w taki sposób, aby można było je łatwo zdemontować i wymontować nagrzewnicę z urządzenia podczas konserwacji, prac serwisowych i napraw.



Folia ochronna nie stanowi zabezpieczenia urządzenia podczas transportu. Zaleca się usunięcie folii – w przeciwnym razie mogą wystąpić oznaki utleniania.

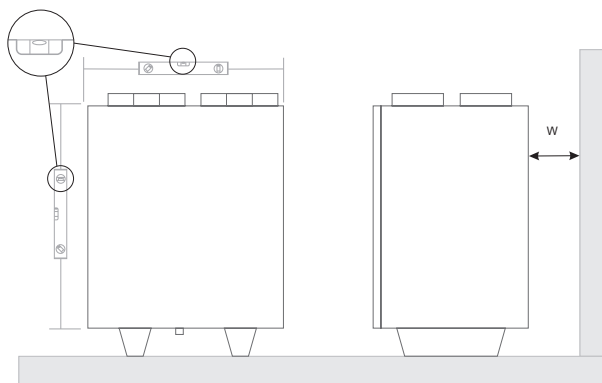

Rys. 5.5.1. Położenie do montażu poziomego na podłodze (szer. = 400 mm)

5.5.1. WYMAGANIA DOTYCZĄCE UMIESZCZENIA CENTRALI I POŁOŻENIA MONTAŻOWEGO

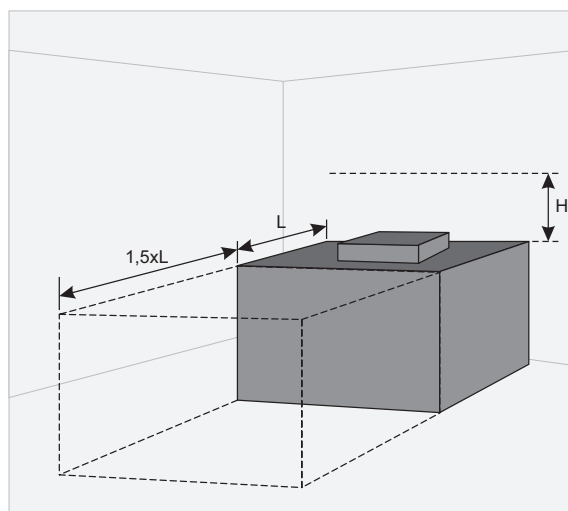

Rys. 5.5.1.1. Min. odległość na otwarcie drzwi – $1,5xL$; Min. odległość na otwarcie drzwi panelu sterowania – $H > 400$ mm.

5.5.2. MONTAŻ NA PODŁODZE

- Instalację należy prowadzić wyłącznie po umieszczeniu modułów w pozycji poziomej.
- Zamontuj nóżki podpierające.
- Moduły są składane z oddzielnych sekcji.
- Należy je ustawić idealnie poziomo.
- Z przodu należy pozostawić wolne miejsce ($1,5xL$), tak aby można było otworzyć drzwiczki i wyjąć lub zamontować odpowiedni element.

5.6. PODŁĄCZANIE KANAŁU POWIETRZA

- Podłączane kanały powietrza nie mogą być wykrzywione i muszą mieć odrębne mocowanie.
- Upewnij się, czy przez czoła kanałów powietrza nie ma dostępu do wentylatorów. W przeciwnym wypadku należy zamontować kratkę ochronną. Na naszej stronie znajdziesz szeroki wybór kratek.
- Nie wolno zmniejszać średnicy rurociągu w pobliżu kanałów wlotowych i wylotowych powietrza. Jeżeli chcesz ograniczyć prędkość przepływu powietrza w instalacji, spadek ciśnienia i poziom hałasu możesz zwiększyć średnicę.
- Aby zmniejszyć poziom hałasu układu powietrza nawiewnego zamontuj przepustnice (zobacz rozdział poświęcony instalacji układu powietrza nawiewnego).
- Aby zmniejszyć straty powietrza w układzie, kanały powietrza i profile powinny mieć klasę C lub wyższą. Na naszej stronie dostępny jest katalog wyżej wymienionych produktów.
- Przewody powietrza zewnętrznego i wywiewnego powinny być zaizolowane, aby zapobiec stratom ciepła i kondensacji.
- Zaleca się utrzymywanie odległości do 8 m między kanałami nawiewu i wywiewu. Układ nawiewu powietrza powinien być zamontowany dalek od potencjalnych źródeł zanieczyszczeń powietrza.
- Do montażu kanałów powietrza w pobliżu urządzeń wentylacyjnych należy stosować wsporniki. Tłumią one drgania i zapewniają pewną instalację różnych części układu. Potrzebne wsporniki znajdziesz w katalogu i na naszej stronie.
- Często dochodzi do omyłkowego podłączenia kanałów powietrza w niewłaściwym miejscu. Na centralach wentylacyjnych znajdują się etykiety wskazujące na poprawne podłączenie kanałów powietrza. Przed uruchomieniem systemu dokładnie sprawdź, czy wszystkie prace zostały poprawnie wykonane.



Rozmiary kołnierzy opisano w punkcie „WYMIARY I CIĘŻAR”.

5.7. PODŁĄCZANIE URZĄDZENIA DO SIECI ELEKTRYCZNEJ

- Napięcie zasilające musi być podłączone do urządzenia przez wykwalifikowanego specjalistę zgodnie z instrukcją producenta i obowiązującymi przepisami bezpieczeństwa.
- Napięcie zasilające musi odpowiadać danym elektrycznym urządzenia wskazanym na tabliczce znamionowej.
- Napięcie, moc i inne dane techniczne urządzenia podano na tabliczce znamionowej (na jego obudowie). Urządzenie musi być podłączone do gniazda z uziemieniem zgodnie z obowiązującymi przepisami.
- Urządzenie musi być uziemione zgodnie z zasadami instalacji urządzeń elektrycznych.
- Zabrania się stosowania przedłużaczy i urządzeń gniazdowo-wtykowych sieci energetycznej.
- Przed instalacją i podłączeniem centrali wentylacyjnej (aż do uruchomienia) centrala musi być odłączona od sieci zasilającej.
- Po zainstalowaniu centrali wentylacyjnej gniazdo zasilania musi być zawsze dostępne, a odłączenie od sieci zasilającej musi odbywać się wyłącznikiem dwubiegunowym (odłączenie fazy i bieguna neutralnego).
- Przed podłączeniem do sieci zasilającej urządzenie należy dokładnie sprawdzić pod kątem uszkodzeń (wykonanie, sterowanie, węzły pomiarowe) powstałych podczas transportu.
- Przewód zasilający może wymienić jedynie wykwalifikowany technik po określeniu mocy i prądu znamionowego.



Producent nie ponosi jakiegokolwiek odpowiedzialności za obrażenia i szkody w umieniu w przypadku nieprzestrzegania instrukcji.

5.8. WSKAZÓWKI DOTYCZĄCE URUCHOMIENIA

5.8.1. ZABEZPIECZENIE SYSTEMU

Panel sterujący centrali jest wyposażony w następujące urządzenia zintegrowane zabezpieczające przed spięciem:

RIRS EKO 3.0	400 VE	400 VW	700 VE	700 VW
F1 (Q1)	10 A	5 A	16 A	5 A
F2	6,3 A	1 A	10 A	1 A

Zaleca się użytkowanie centrali z zewnętrznym zabezpieczeniem elektrycznym.

RIRS EKO 3.0	400 VE	400 VW	700 VE	700 VW
Bezpiecznik zasilania	10 A	6 A	16 A	6 A



Dla zapewnienia bezpiecznej obsługi technicznej urządzenia należy wyłączyć wyłącznik główny lub zabezpieczenie zewnętrzne.

5.8.2. ZALECENIA PRZED URUCHOMIENIEM CENTRALI (W OBECNOŚCI UŻYTKOWNIKA KOŃCOWEGO)

Przed uruchomieniem system należy dokładnie wyczyścić. Należy sprawdzić, czy:

- systemy robocze i części centrali oraz urządzenia automatyki nie zostały uszkodzone podczas instalacji,
- wszystkie urządzenia elektryczne są podłączone do zasilania i zdadne do pracy,
- wszystkie urządzenia automatyki są zainstalowane i podłączone do zasilania oraz zacisków MCB,
- połączenia kablowe do zacisków MCB są zgodne ze schematami elektrycznymi,
- wszystkie zabezpieczenia wyposażenia elektrycznego są odpowiednio podłączone (jeżeli są stosowane),
- kable i przewody są zgodne z obowiązującymi wymaganiami funkcjonalnymi i bezpieczeństwa, średnicami itp.,
- uziemienie i zabezpieczenia są właściwie zainstalowane,
- wszystkie uszczelnienia i uszczelki są w dobrym stanie.

6. KONSERWACJA

6.1. INSTRUKCJA BEZPIECZEŃSTWA



Przed otwarciem włączników odłącz urządzenie od zasilania (wyjmij wtyczkę z gniazdka lub w razie zamontowanego automatycznego wyłącznika dwubiegunowego – również go wyłącz. Zadbaj, aby nikt inny nie mógł go ponownie włączyć) i odczekaj aż wentylatory całkowicie się zatrzymają (ok. 2 minut)

6.2. OGÓLNE ZALECENIA DOTYCZĄCE KONSERWACJI SYSTEMU WENTYLACJI

Aby zapewnić poprawne działanie systemu należy przestrzegać wymagań i okresów konserwacji. W przeciwnym wypadku gwarancja nie obowiązuje. Poniższa tabela zawiera pewne zalecenia, które należy rozpatrywać jedynie jako poradę, ponieważ konieczność konserwacji systemu zależy od miejsca instalacji urządzenia, zanieczyszczenia atmosfery, zaludnienia, czasu pracy itp.

ELEMENT	PODCZAS URUCHOMIENIA	CO NAJMNIJ CO 6 MIESIĘCY
Filtry	Sprawdź czystość filtrów	Wymieniaj filtry co 3–4 miesiące lub według wskazań elementów sterowania. Sprawdź, czy są czyste. W razie potrzeby wyczyść. Upewnij się, że wirniki są wyważone.
Wentylatory	Sprawdź połączenia i kierunek obrotów.	Upewnij się, że wirniki obracane ręcznie nie hałasują. Upewnij się, że śruby mocujące nie są poluzowane ani uszkodzone. Sprawdź połączenia elektryczne i upewnij się, że są poprawnie zamocowane i nie noszą oznak korozji.
Obrotowy wymiennik ciepła	Sprawdź, czy wymiennik ciepła jest czysty.	Sprawdź, czy są czyste. W razie potrzeby wyczyść. Sprawdź napięcie paska.
Panel sterowania	Sprawdź połączenia.	Sprawdź połączenia.
Nagrzewnica elektryczna	Sprawdź połączenia.	Wyczyść kurz i sprawdź części elektryczne i połączenia nagrzewnicy.
Czujnik temperatury	Sprawdź połączenia elektryczne.	Sprawdź działanie
System wlotu i wylotu powietrza	Sprawdź połączenia.	Wyczyść
System kanałów powietrza	Sprawdź szczelność.	Wyczyść
Klapy, dyfuzory, kratki	Sprawdź szczelność połączeń.	Wyczyść
Włącznik (stycznik)		Co 3–4 miesiące sprawdź wzrokowo działanie włącznika (stycznika), tzn. upewnij się, że obudowa nie nosi śladów stopienia ani uszkodzenia termicznego i nie wydaje nietypowych dźwięków. Należy sprawdzić wszystkie styczniki w produkcie i jego akcesoriach.

6.3. OTWIERANIE WŁAZÓW



Przed otwarciem osłony należy odłączyć urządzenie od zasilania i odczekać 2 minuty (do całkowitego zatrzymania wentylatorów).

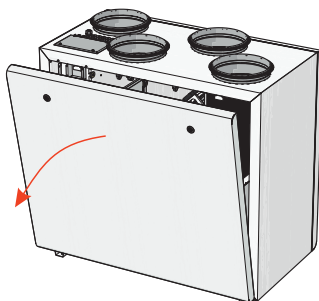

6.4. OBSŁUGA TECHNICZNA FILTRÓW

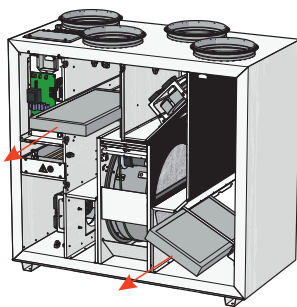

W celu demontażu filtrów otwórz drzwi centrali i wyjmij filtry.

Kurz zwiększa opór powietrza w filtrze, w związku z czym mniej powietrza dociera do pomieszczenia. Strzałki na filtrach muszą zgadzać się z kierunkiem przepływu powietrza.



Po wymianie filtrów zresetuj licznik filtra. Instrukcje resetowania znajdują się w instrukcji obsługi panelu sterowania oraz na stronie www.salda.it
Eksploatacja centrali bez filtrów jest zabroniona.



Wymieniaj filtry co 3–4 miesiące lub według wskazań elementów sterowania.

6.5. KONSERWACJA WIRNIKA

- Konserwację obrotowego wymiennika ciepła należy przeprowadzać raz w roku.
- Upewnij się, że szczeliny w wymienniku są czyste, szczotki nie są zużyte, pasek napędowy nie jest zużyty, a węzły zaciskowe obrotowego wymiennika ciepła nie mają luzów.
- Obrotowy wymiennik ciepła można łatwo wymontować z centrali. Odłącz przewód zasilający silnika wymiennika ciepła, zwolnij i otwórz zacisk sekcji obrotowego wymiennika ciepła, a następnie wyjmij wymiennik ciepła.
- Wymiennik ciepła należy czyścić roztworem ciepłej wody i alkalicznego środka nie działającego żrąco na aluminium lub strumieniem powietrza. Stosowanie bezpośredniego strumienia cieczy jest niezalecane, ponieważ grozi uszkodzeniem urządzenia.
- Podczas czyszczenia należy dopilnować, aby wilgoć ani ciecz nie przedostały się do silnika wymiennika ciepła.
- Po zamontowaniu wymiennika ciepła z powrotem zabezpiecz sekcję zaciskiem. Podłącz sinik wymiennika ciepła.

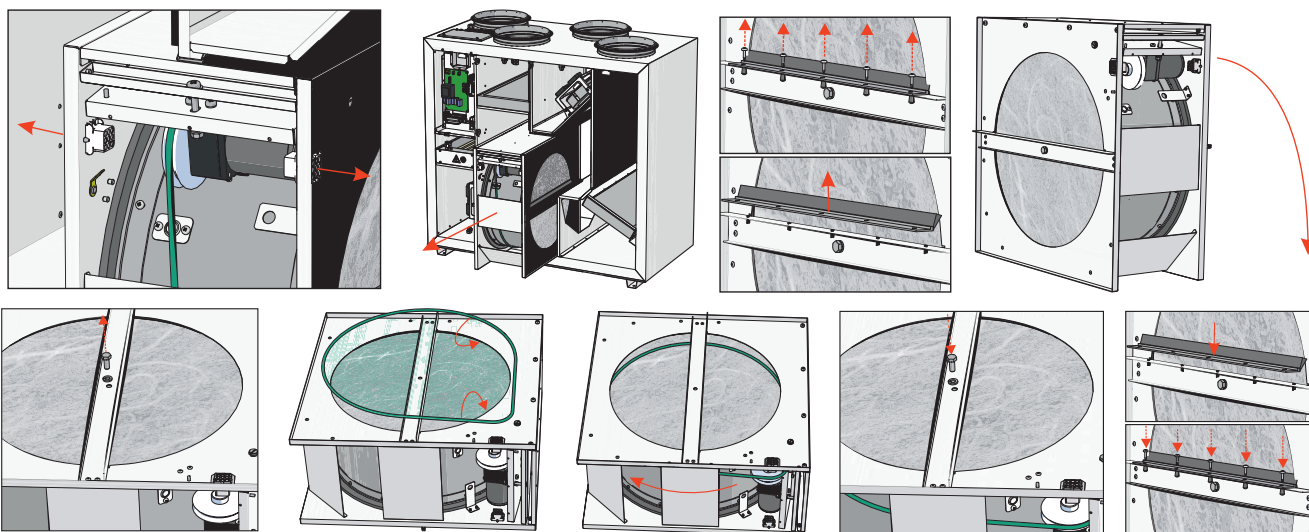

UWAGA: Nie wolno eksploatować wymiennika ciepła ze zdemontowanymi filtry!

6.6. KONSERWACJA WENTYLATORA

- Konserwację wentylatora mogą przeprowadzać jedynie doświadczeni i przeszkoleni pracownicy.
- Wentylator należy sprawdzać i czyścić co najmniej raz w roku.
-
- Konserwację i naprawę można rozpocząć dopiero po całkowitym zatrzymaniu wentylatora.
- Podczas konserwacji i napraw przestrzegaj zasad BHP.
- Silnik wyposażony jest w bardzo wytrzymałe łożysko kulkowe. Silnik jest w pełni uszczelniony i wolny od smaru.
- Zdemontuj wentylator z centrali wentylacyjnej.
- Wirnik należy sprawdzić w szczególności pod kątem gromadzenia się materiału lub zabrudzeń, co może zakłócić jego równowagę. Nadmierne zakłócenie równowagi może powodować przyspieszone zużycie łożysk silnika i drgania.
- Wyczyść wirnik i wnętrze obudowy łagodnym środkiem czyszczącym, wodą i wilgotną miękką szmatką.

- Nie używaj myjki ciśnieniowej, ostrych lub ściernych narzędzi, rozpuszczalników kaustycznych, które mogą zarysować lub uszkodzić obudowę i wirnik.
- Przy czyszczeniu wirnika nie zanurzaj silnika w żadnej cieczy. Zwróć uwagę, aby nie przesunąć ciężarków wirnika.
- Dopilnuj, aby ruch wirnika nie był utrudniony.
- Zamontuj wentylator z powrotem w centrali. Podłącz zasilanie i sygnały sterownicze do wentylatora.
- Jeżeli po przeprowadzonej konserwacji wentylator automatycznie nie uruchamia się lub nie zatrzymuje się, skontaktuj się z producentem. Awarię wentylatora można stwierdzić na podstawie ciśnienia w systemie (przy podłączonych czujnikach ciśnienia). W przypadku usterki silnika wentylatora panel sterowania wyświetli odpowiednią informację.

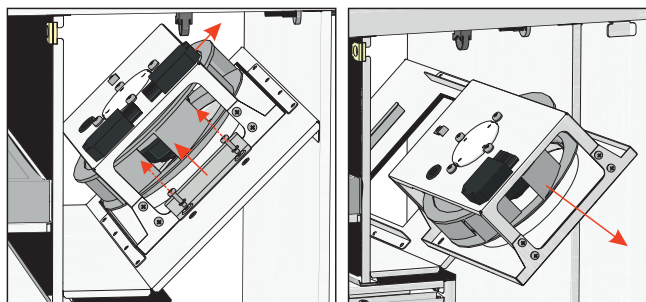

Upewnij się, że wentylator jest odłączony od zasilania przed rozpoczęciem konserwacji lub naprawy.

6.7. KONSERWACJA NAGRZEWNICY

- Jeżeli włączone jest zabezpieczenie ręczne, sprawdź występowanie usterki przed naciśnięciem przycisku RESET. Jeżeli usterka została rozpoznana po jej naprawieniu, naciśnij przycisk RESET wykorzystując w tym celu śrubokręt lub podobny przedmiot.
- Nagrzewnica elektryczna nie wymaga dodatkowej obsługi. Filtry należy wymieniać zgodnie z powyższym opisem.
- Nagrzewnice wyposażono w 2 zabezpieczenia ciepłne: automatyczne zabezpieczenie z samoczynnym resetowaniem uruchamiane przy +50°C i zabezpieczenie z resetowaniem ręcznym uruchamiane przy +100°C.
- Po zadziałaniu zabezpieczenia z resetowaniem ręcznym upewnij się, że centrala jest odłączona od zasilania. Odczekaj aż wszystkie elementy grzejne ostygną, a wentylatory zatrzymają się. Po ustaleniu przyczyny i naprawieniu usterki uruchom centralę wentylacyjną i naciśnij przycisk RESET. Jedynie wykwalifikowany technik może ustalić przyczynę usterki.
- W razie potrzeby nagrzewnicę elektryczną można zdemontować. Odłącz złącze elektryczne nagrzewnicy i wyjmij nagrzewnicę.

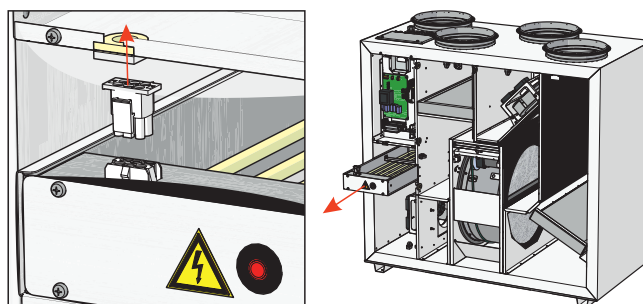

6.8. KONSERWACJA PŁYTY STERUJĄCEJ

- Odłącz urządzenie od źródła zasilania elektrycznego.
- Otwórz pokrywę urządzenia.
- Zdejmij osłonę panelu sterowania.
- Odłącz wszystkie kable, przewody i złącza od panelu sterowania i odkręć śruby mocujące panel.
- Zdejmij panel sterujący.
- Aby złożyć urządzenie z powrotem, wykonaj te same kroki, tylko w odwrotnej kolejności. Przy ponownym podłączaniu kabli, przewodów i złączy upewnij się, że każdy przewód i złącze podłączane są do odpowiadającego mu terminala i złącza.

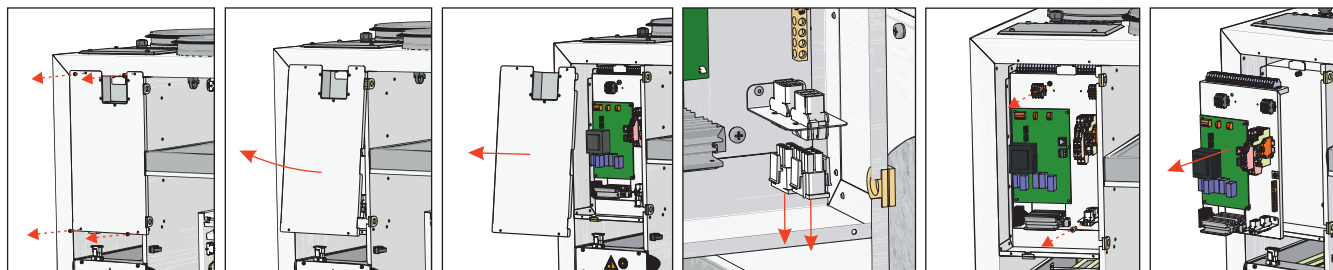

7. STEROWANIE

7.1. STEROWANIE URZĄDZENIEM

Centralą wentylacyjną wyposażoną w panel sterujący PRV można sterować przy pomocy sterownika zdalnego, interfejsu sieciowego lub aplikacji mobilnej przez bramkę MB-GATEWAY i system zarządzania budynkiem (BMS). Więcej informacji znajduje się w tabeli poniżej.

Z bramką MB-Gateway	Zdalne panele sterowania	Podłączenie bezpośrednie BMS	Komunikacja bezprzewodowa
Interfejs sieciowy Aplikacja mobilna SALDA AIR BMS przez Modbus TCP/IP BMS przez BACnet TCP/IP	Stouch ST-SA-Control FLEX	Modbus RTU (RS485)	Bramka MB-Gateway + router WIFI

7.2. FUNKCJE URZĄDZENIA

Funkcje panelu sterującego i sterowanie urządzeniem zależą od:

- Wybranego interfejsu sterowania (zdalny panel sterowania, bramka MB-Gateway itp.). Wybrany interfejs wpływa na dostęp do informacji i ustawień, jednakże nie wpływa na logikę sterowania. Pełny dostęp do informacji i ustawień dostępny jest przy sterowania FELX, ST-SA-Control, przez aplikację internetową i aplikację mobilną SALDA AIR z wykorzystaniem bramki MB-Gateway.
- Konfiguracji urządzenia (elementy wewnętrzne/zewnętrzne, czujniki i ustawienia płyty sterującej).



Instrukcje dotyczące sterowania centralą znajdują się w instrukcji obsługi danego urządzenia sterującego.

8. PODŁĄCZANIE AKCESORIÓW

8.1. WEJŚCIE SYGNAŁU ZABEZPIECZENIA POŻAROWEGO (WEJŚCIE ZABEZPIECZENIA POŻAROWEGO (NC))

Wejście sygnału zabezpieczenia pożarowego musi normalnie być zamknięte. Fabrycznie zakładana jest zworka do czasu podłączenia układu zabezpieczenia pożarowego.

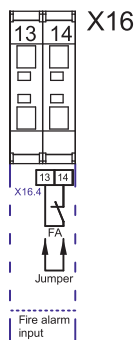

8.2. ZEWNĘTRZNE CZUJNIKI CO₂/CIŚNIENIA

Centrale RIRS V EKO 3.0 posiadają dwa złącza dla zewnętrznych czujników CO₂/CIŚNIENIA (wejście 0-10 VDC)

Podłączenie czujników:

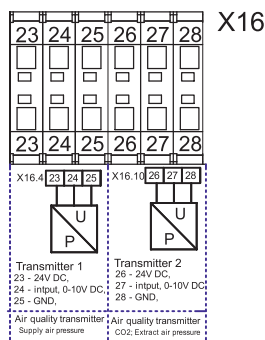

Czujniki te obsługują 3 następujące funkcje: ciśnienie powietrza nawiewanego, ciśnienie powietrza wywiewanego i wykrywanie CO₂ w powietrzu wywiewanym.

Ciśnienie powietrza nawiewanego jest mierzone w kanale doprowadzającym powietrze i odnoszone do ciśnienia w obszarze wokół centrali.

Ciśnienie powietrza wywiewanego jest mierzone w kanale odprowadzającym powietrze i odnoszone do ciśnienia w obszarze wokół centrali.

Przełącznik CO₂ instalowany jest w przewodzie powietrza wywiewanego lub w pomieszczeniu.

8.3. ZALECANA INSTALACJA PRZETWORNIKA CO₂ W POMIESZCZENIU

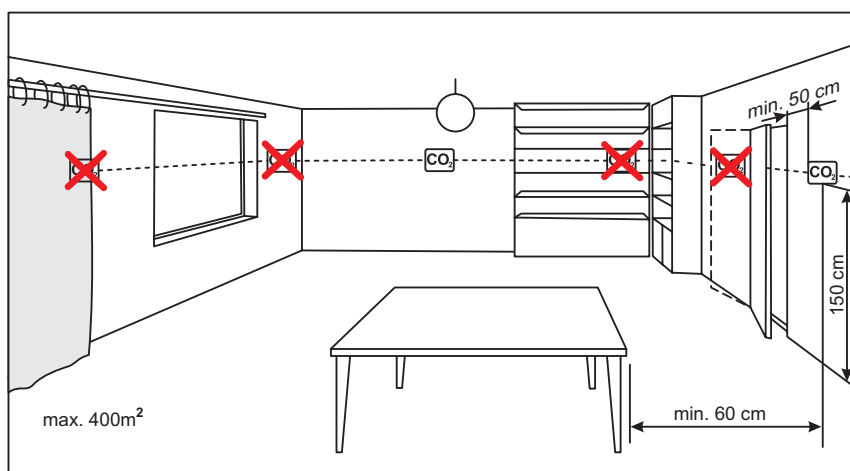

Jeżeli stosowany jest kanałowy przetwornik CO₂, należy instalować go w kanale powietrza wyciągowego. Do montażu przetworników kanałowych niezbędne są narzędzia do wiercenia.

8.4. STĘŻENIE CO₂ WEDŁUG WARTOŚCI GRANICZNEJ PETTENKOFERA

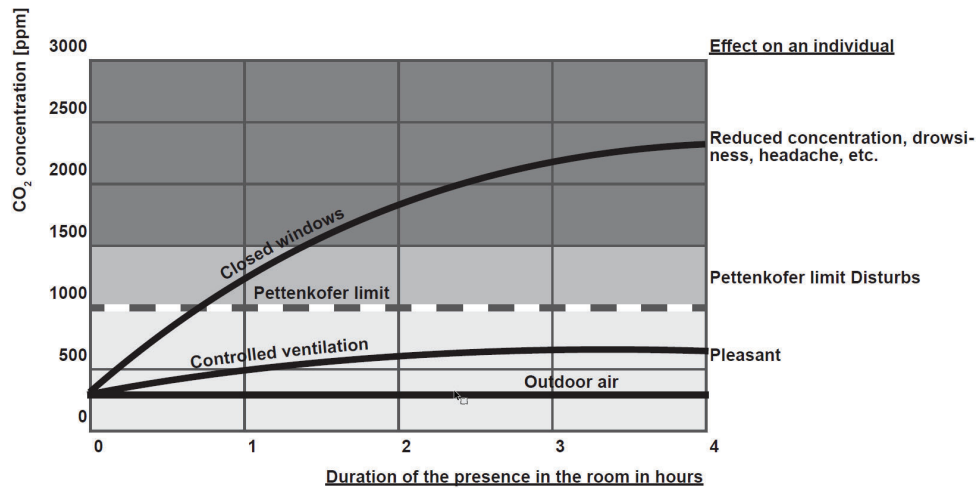

8.5. PODŁĄCZENIE PRZEPUSTNIC POWIETRZA NAWIEWNEGO I WYCIĄGOWEGO

Centralę RIRS V EKO 3.0 można wyposażyć w przepustnice powietrza nawiewanego i wywiewanego. Przepustnice są obsługiwane przez siłowniki otwierające/zamykające lub siłowniki ze sprężyną powrotną.

Schemat elektryczny RIRS VE EKO 3.0

M2, M3 – siłowniki otwierające/zamykające przepustnicę. Po aktywacji wyjść X16:17, X16:20 przepustnice otwierają się, po aktywacji wyjść X16:16, X16:19 przepustnice zamykają się.

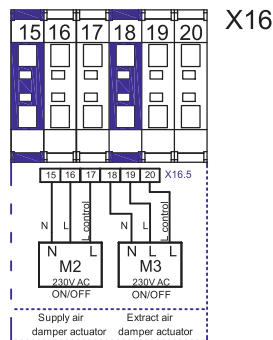

Schemat elektryczny RIRS VW EKO 3.0

M2 – siłownik przepustnicy ze sprężyną powrotną. M3 – siłownik otwierający/zamykający przepustnicę. Po aktywacji wyjść X16:17, X16:20 przepustnice otwierają się, po aktywacji wyjścia X16:19 przepustnica powietrza wywiewanego zamyka się. Przepustnica powietrza nawiewanego jest sterowana siłownikiem ze sprężyną powrotną, więc po dezaktywacji wyjścia X16:16 przepustnica powietrza nawiewanego zamyka się.

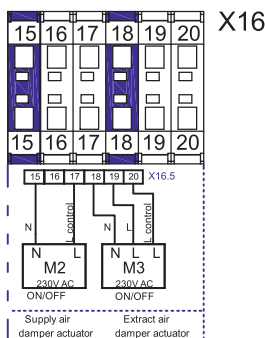

8.6. PODŁĄCZENIE ZDALNEGO PANELU STEROWANIA LUB MODBUS

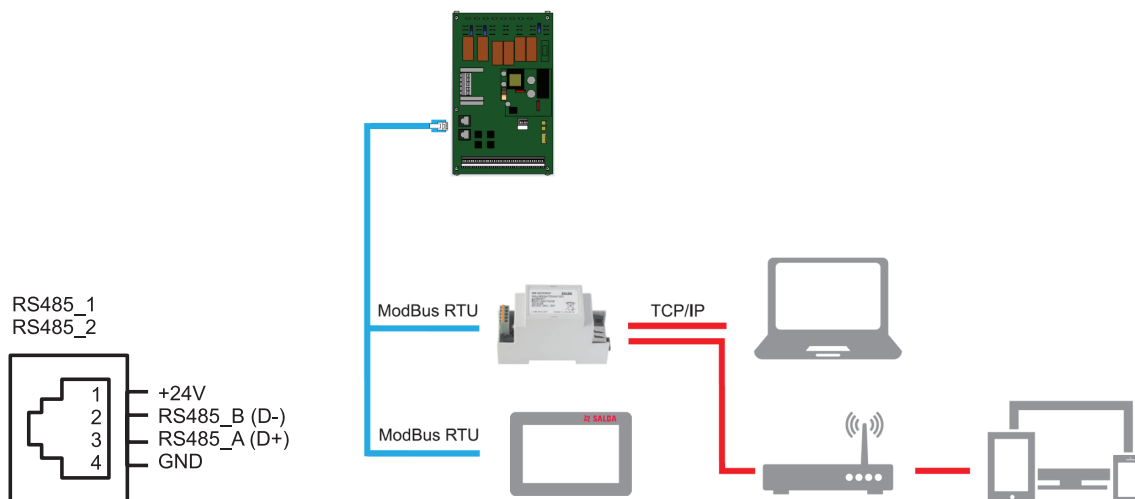

8.7. POMPA OBIEGOWA NAGRZEWNICY WODNEJ I SIŁOWNIK ZAWORU

Pompę obiegową nagrzewnicy wodnej i siłownik zaworu można podłączyć wyłącznie do urządzeń, które zaprojektowano do funkcjonowania z nagrzewnicą wodną (RIRS VW EKO 3.0).

Schemat elektryczny.

Siłownik zaworu jest sterowany sygnałem 0-10 VDC. Pompa obiegowa sterowana jest sygnałem dwustanowym (on/off).

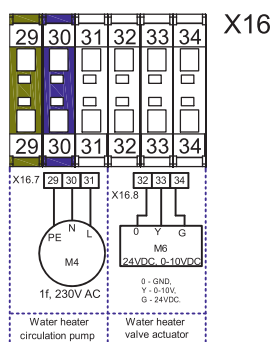

8.8. ZALECANY SCHEMAT PODŁĄCZENIA ELEMENTÓW WEWNĘTRZNYCH I ZEWNĘTRZNYCH

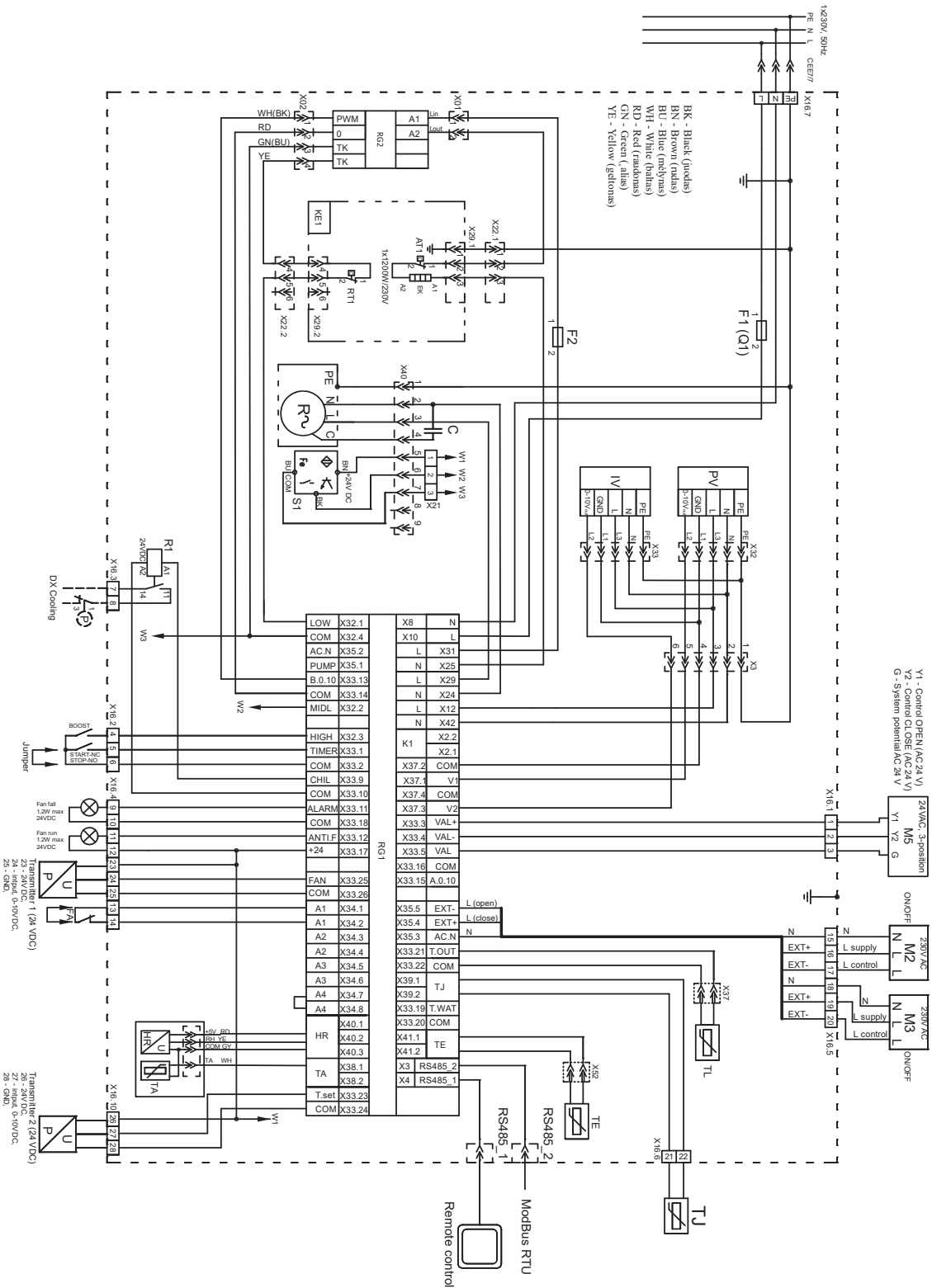

- PV - supply air fan EC.
- IV - extract air fan EC.
- KE1 - supply air heater.
- AT1 - automatic reset thermostat supply air heater.
- RT1 - manual reset thermostat supply air heater.
- TL - fresh air temperature sensor.
- TJ - supply air temperature sensor.
- DTJ100 - extract air temperature and humidity sensor.
- TE - exhaust air temperature sensor.
- R - rotor motor 6W, 230VAC.
- M2 - outside air damper actuator.
- M3 - extract air damper actuator.
- M5 - Water cooler valve actuator.
- P/U - Transmitter 'T' supply air pressure transmitter (0-10 VDC).
- P/U - Transmitter '2' extract air fan 0-10V pressure, CO2 transmitters.
- FA - fire alarms input.
- RG1 - controller PRV... V2.2.
- RG2 - controller ESKM1-26/65V.
- F1, F2 - fuse (size 5x20).
- C - capacitor 0,5 µF.
- S1 - rotor sensor.

Rys. 8.8.1. RIRS VE EKO 3.0

9. MOŻLIWE AWARIE I ROZWIĄZYWANIE PROBLEMÓW

AWARIA	PRZYCZYNA	WYJAŚNIENIE / DZIAŁANIA NAPRAWCZE
Centrala nie działa.	Brak zasilania.	Sprawdź, czy urządzenie jest podłączone do zasilania.
	Zabezpieczenie jest wyłączone lub przekaźnik upływu prądu jest aktywny (jeżeli zamontowany przez instalatora).	Włączyć tylko, jeżeli uprawniony elektryk sprawdził stan urządzenia. W razie usterki MUSI ona zostać usunięta przed ponownym włączeniem.
Nagrzewnica lub nagrzewnica wstępna nawiewu nie działa (jeżeli zamontowane).	Zbyt niski przepływ powietrza w kanałach aktywuje automatyczne zabezpieczenie.	Sprawdź, czy filtry powietrza nie są zablokowane. Sprawdź, czy wentylatory obracają się
	Manualne zabezpieczenie aktywowane.	Możliwa awaria nagrzewnicy lub centrali. NALEŻY skontaktować się z serwisem w celu ustalenia i wyeliminowania usterki.
Zbyt niski przepływ powietrza przy prędkości znamionowej wentylatora.	Zatkany filtr nawiewny lub wyciągowy.	Konieczna wymiana filtra.
Zatkane filtry, brak komunikatu na panelu sterowania zdalnego.	Zły czas w sterownikach czasowych filtrów lub uszkodzony przełącznik, lub nieprawidłowa nastawa ciśnienia.	Skrócić czas sterownika czasowego filtra tak, aby pojawił się komunikat o zatkany filtrze lub wymienić przełącznik filtrów, lub nastawić odpowiednie ciśnienie.
Wirnik nie obraca się.	Pasek wirnika jest zerwany.	Sprawdź pasek wirnika. Jeżeli doszło do zerwania, wymień go lub zgrzej.
Uszkodzenie paska wirnika.	Pasek wirnika ślizga się.	Jeżeli pasek nie jest zerwany, sprawdź naciąg i wyreguluj w razie potrzeby.

10. TABELA DANYCH EKOPROJEKTU

MODEL			RIRS 400 VE/VW EKO 3.0			
Strefa klimatyczna	Typologia sterowania	Współczynnik sterowania	Zużycie energii (SEC)	Klasa SEC	AEC	AHS
			[kWh/m ² /a]			
Przeciętne	Centralne sterowanie na żądanie (opcja z 1 czujnikiem)	0,85	-35,7	A	262	4224
	Lokalne sterowanie na żądanie (opcja z 2 czujnikami)	0,65	-41,8	A	124	4488
Zimno	Centralne sterowanie na żądanie (opcja z 1 czujnikiem)	0,85	-76,1	A+	262	8262
	Lokalne sterowanie na żądanie (opcja z 2 czujnikami)	0,65	-84,7	A+	124	8780
Ciepło	Centralne sterowanie na żądanie (opcja z 1 czujnikiem)	0,85	-12,5	E	262	1910
	Lokalne sterowanie na żądanie (opcja z 2 czujnikami)	0,65	-17,2	E	124	2029
Deklarowana typologia			Dwukierunkowa			
Typ zamontowanego napędu (wentylator)			Zmiennoprędkościowy			
Typ układu odzysku ciepła			Regeneracyjny			
Wydajność odzysku ciepła		[%]	80,1			
Przepływ maksymalny		[m ³ /h]	382			
Moc wejściowa napędu wentylatora przy przepływie maksymalnym		[W]	167			
Poziom mocy akustycznej (Lwa)		[dB(A)]	38,9			
Przepływ odniesienia		[m ³ /s]	0,07			
Różnica ciśnienia odniesienia		[Pa]	50			
SPI		[W/(m ³ /h)]	0,23			
Deklarowane maksymalne wycieki wewnętrzne		[%]	5			
Deklarowane maksymalne wycieki zewnętrzne		[%]	3			
Położenie i opis wzrokowego ostrzeżenia filtra dla RVU			Timer			
Zgodność ErP			2018			
Instrukcje demontażu dostępne pod adresem			www.salda.lt			

MODEL			RIRS 700 VE/VW EKO 3.0			
Strefa klimatyczna	Typologia sterowania	Współczynnik sterowania	Zużycie energii (SEC)	Klasa SEC	AEC	AHS
			[kWh/m ² /a]		[kWh/a]	[kWh/a]
Przebieżne	Centralne sterowanie na żądanie (opcja z 1 czujnikiem)	0,85	-35,4	A	272	4224
	Lokalne sterowanie na żądanie (opcja z 2 czujnikami)	0,65	-40,9	A	141	4447
Zimno	Centralne sterowanie na żądanie (opcja z 1 czujnikiem)	0,85	-75,8	A+	272	8262
	Lokalne sterowanie na żądanie (opcja z 2 czujnikami)	0,65	-83,5	A+	141	8699
Ciepło	Centralne sterowanie na żądanie (opcja z 1 czujnikiem)	0,85	-12,3	E	272	1910
	Lokalne sterowanie na żądanie (opcja z 2 czujnikami)	0,65	-16,6	E	141	2011
Deklarowana typologia			Dwukierunkowa			
Typ zamontowanego napędu (wentylator)			Zmiennoprędkościowy			
Typ układu odzysku ciepła			Regeneracyjny			
Wydajność odzysku ciepła		[%]	80			
Przepływ maksymalny		[m ³ /h]	772			
Moc wejściowa napędu wentylatora przy przepływie maksymalnym		[W]	345			
Poziom mocy akustycznej (Lwa)		[dB(A)]	49,5			
Przepływ odniesienia		[m ³ /s]	0,15			
Różnica ciśnienia odniesienia		[Pa]	50			
SPI		[W/(m ³ /h)]	0,27			
Deklarowane maksymalne wycieki wewnętrzne		[%]	5			
Deklarowane maksymalne wycieki zewnętrzne		[%]	3			
Położenie i opis wzrokowego ostrzeżenia filtra dla RVU			Timer			
Zgodność ErP			2018			
Instrukcje demontażu dostępne pod adresem			www.salda.lt			

11. DEKLARACJA ZGODNOŚCI

Producent

SALDA, UAB
Ragainės g. 100
LT-78109 Šiauliai, Litwa
Tel.: +370 41 540415
www.salda.lt

Niniejszym oświadczam, że poniższe produkty – centrale wentylacyjne:

RIRS * EKO 3.0

(„*” oznacza możliwe rozmiary i modyfikacje wersji)

Pod warunkiem dostarczenia i montażu w obiekcie zgodnie z zawartymi instrukcjami instalacji, spełniają obowiązujące wymagania następujących dyrektyw:

Dyrektywa maszynowa 2006/42/WE
Dyrektywa o kompatybilności elektromagnetycznej 2014/30/UE
Dyrektywa niskonapięciowa 2014/35/UE
Dyrektywa o ekoprojekcie 2009/125/WE
Dyrektywa RoHS 2 2011/65/UE

Zastosowano następujące przepisy w obowiązujących częściach:

Wymagania ekoprojektu dla central wentylacyjnych nr 1253/2014
Etykiety energetyczne urządzeń domowych nr 1254/2014

Zastosowano następujące normy zharmonizowane w obowiązujących częściach:

LST EN 13141-7:2011 – Wentylacja budynków - Badania eksploatacyjne elementów/produktów wentylacji budynków mieszkalnych - Część 7: Badania eksploatacyjne urządzeń wentylacji mechanicznej nawiewno-wywiewnej (z odzyskiem ciepła) dla systemów wentylacji mechanicznej przeznaczonych do domów jednorodzinnych.
 LST EN ISO 12100:2011 – Bezpieczeństwo maszyn – Ogólne zasady projektowania – Ocena ryzyka i zmniejszanie ryzyka
 LST EN 60204-1:2018 – Bezpieczeństwo maszyn – Wyposażenie elektryczne maszyn – Część 1: Wymagania ogólne
 LST EN 60335-1:2012 – Elektryczny sprzęt do użytku domowego i podobnego – Bezpieczeństwo użytkownika – Część 1: Wymagania ogólne.
 LST EN 60529:1999/A2:2014/AC:2019 – Stopnie ochrony zapewnianej przez obudowy (Kod IP).
 LST EN 61000-6-1:2007 – Kompatybilność elektromagnetyczna (EMC) – Część 6-1: Normy ogólne - Odporność w środowiskach mieszkalnych, handlowych i lekko uprzemysłowionych.
 LST EN 61000-6-4:2007/A11:2011 – Kompatybilność elektromagnetyczna (EMC) – Część 6-4: Normy ogólne – Norma emisji w środowiskach przemysłowych.

Niniejsza deklaracja przestaje obowiązywać w razie dokonania zmian w produkcji.

Jakość: Działalność Salda UAB jest zgodna z międzynarodowym standardem systemu zarządzania jakością **ISO 9001:2015**.

Data 2022-05-17



Giedrius Taujenis
 Kierownik produktu

12. GWARANCJA

1. Wszystkie urządzenia produkowane w naszym zakładzie są sprawdzane w warunkach roboczych i przechodzą próby przed dostawą. Protokół prób jest przekazywany razem z centralą. Urządzenia wysyłane są w dobrym stanie bezpośrednio do Klienta końcowego. Urządzenie objęte jest gwarancją przez okres dwóch lat od daty wystawienia faktury.
2. W razie stwierdzenia uszkodzenia urządzenia w transporcie rozszczenia należy kierować wobec przewoźnika, ponieważ nie ponosimy odpowiedzialności za takie uszkodzenia.
3. Gwarancja nie obowiązuje:
 - 3.1. w razie naruszenia instrukcji transportu, przechowywania, instalacji i konserwacji centrali;
 - 3.2. w razie niepoprawnej konserwacji, niewłaściwego montażu – niedostatecznej konserwacji;
 - 3.3. w razie rozbudowy urządzenia bez wiedzy i zgody producenta lub przeprowadzenia niefachowych napraw;
 - 3.4. w razie używania urządzenia niezgodnie z przeznaczeniem.
 - 3.5. Firma SALDA UAB nie ponosi odpowiedzialności za ewentualną utratę mienia lub szkody osobowe w przypadku, gdy centrala wentylacyjna została wyprodukowana przez układ sterowania, a układ sterowania jest instalowany przez klienta lub osoby trzecie. Gwarancja producenta nie dotyczy urządzeń, które ulegną uszkodzeniu na skutek instalacji układu sterowania.
4. Gwarancja nie obowiązuje w przypadku następujących awarii:
 - 4.1. uszkodzenia mechaniczne;
 - 4.2. uszkodzenia spowodowane przedostaniem się przedmiotów z zewnątrz, materiałów, płynów;
 - 4.3. uszkodzenia spowodowane klęskami żywiołowymi, wypadkami (zmiana napięcia w sieci zasilającej, uderzenie pioruna itp.).
5. Producent nie ponosi odpowiedzialności za bezpośrednie lub pośrednie uszkodzenia produktów, jeżeli uszkodzenia zostały spowodowane nieprzestrzeganiem przepisów instalacji i montażu, celowym lub nieuważnym zachowaniem użytkowników lub osób trzecich.

Takie sytuacje można z łatwością stwierdzić po zwrocie urządzenia do zakładu producenta celem przeprowadzenia kontroli. Jeżeli klient bezpośredni stwierdzi uszkodzenie lub awarię urządzenia, zobowiązany jest on poinformować producenta w ciągu pięciu dni roboczych i zwrócić urządzenie do producenta. Koszty dostawy pokrywa klient.



Producent zastrzega sobie prawo do zmiany niniejszego paszportu technicznego w dowolnym momencie bez uprzedniego powiadomienia w przypadku stwierdzenia błędów typograficznych lub nieścisłości, jak również po udoskonaleniu aplikacji i/ lub urządzeń. Takie zmiany zostaną uwzględnione w nowych wydaniach paszportu technicznego. Wszystkie ilustracje służą wyłącznie do celów informacyjnych, a zatem mogą różnić się od oryginalnego urządzenia.

12.1. KARTA GWARANCJI OGRANICZONEJ

Okres gwarancji

24 miesiące*

Potwierdzam otrzymanie kompletnej paczki i instrukcji technicznej produktu gotowego do eksploatacji. Zapoznałem(am) się z warunkami gwarancji i zgadzam się na nie:

.....
Podpis klienta

* Patrz WARUNKI GWARANCJI

Szanowny Użytkowniku! Dziękujemy za wybranie naszych produktów. Niniejszym gwarantujemy, że wszystkie urządzenia wentylacyjne produkowane przez naszą firmę są kontrolowane i dokładnie testowane. Sprawny, wysokiej jakości produkt jest sprzedawany bezpośrednio nabywcy i wysyłany z naszego zakładu. Objęty jest 24-miesięczną gwarancją od daty wystawienia faktury. Twoja opinia ma dla nas znaczenie. Zawsze liczymy na Twoje uwagi, komentarze lub sugestie dotyczące charakterystyki technicznej i obsługowej naszych produktów.

Dla uniknięcia nieporozumień prosimy o uważne zapoznanie się z instrukcją instalacji i obsługi produktu jak również z pozostałymi dokumentami technicznymi produktu. Numer karty gwarancji ograniczonej musi odpowiadać numerowi seryjnemu produktu określonego na srebrnej etykiecie identyfikacyjnej naklejonej na obudowie.

Karta gwarancji ograniczonej wymaga dla swojej ważności czytelnych pieczętek i wpisów sprzedawcy. Zabronione jest zmienianie, usuwanie lub przepisywanie znajdujących się na niej danych w jakikolwiek sposób – takie karty zostają unieważnione.

Niniejszą kartą ograniczonej gwarancji producent potwierdza swoje zobowiązania do wdrożenia obowiązkowych wymogów wynikających z obowiązujących przepisów prawa dotyczących ochrony praw konsumentów w razie stwierdzenia wad produktu.

Producent zastrzega sobie prawo do odmowy świadczenia bezpłatnego serwisu gwarancyjnego w przypadku nieprzestrzegania poniższych warunków gwarancji.

TABELA KONSERWACJI PRODUKTU

Nazwa produktu*

Numer SERYJNY*

Instalacja	Okres	Data
Czyszczenie wentylatora	Raz w roku**	
Czyszczenie wymiennika ciepła	Raz w roku**	
Wymiana filtra	Co 3-4 miesiące**	

* – Zob. etykieta produktu

** – Co najmniej.



UWAGA. Klient zobowiązany jest wypełnić Tabelę konserwacji produktu.

