



RIS 400-700 P EKO 3.0

FR INSTRUCTIONS DE MONTAGE ET D'INSTALLATION

 **SALDA**

www.salda.it

1. SOMMAIRE

2.SYMBOLS ET MARQUAGE	3
3.INSTRUCTIONS DE SÉCURITÉ ET PRÉCAUTIONS À PRENDRE	4
4. INFORMATIONS SUR LE PRODUIT	5
4.1. DESCRIPTION	5
4.2. DIMENSIONS ET POIDS	5
4.3. DONNÉES TECHNIQUES	6
4.4. CONDITIONS DE FONCTIONNEMENT	7
4.5. PACK STANDARD DE COMPOSANTS	7
4.6. DESCRIPTION DES COMPOSANTS	7
5. INSTALLATION	8
5.1. RÉCEPTION DES PRODUITS	8
5.2. TRANSPORT ET STOCKAGE	8
5.3. DÉBALLAGE	8
5.4.SCHÉMA TUYAUTERIE ET INSTRUMENTATION	9
5.5. MONTAGE	10
5.5.1. EXIGENCES CONCERNANT L'EMPLACEMENT DE CENTRALES ET LA POSITION DE MONTAGE	10
5.5.2.MONTAGE DE LA CENTRALE AU PLAFOND	11
5.6. RACCORDEMENT DES GAINES	11
5.7.BRANCHEMENT DE L'APPAREIL AU RÉSEAU ÉLECTRIQUE	11
5.8.RECOMMANDATIONS POUR LE DÉMARRAGE	12
5.8.1. PROTECTION DU SYSTÈME	12
5.8.2.RECOMMANDATIONS AVANT LE DÉMARRAGE DE LA CENTRALE (EN PRÉSENCE DE L'UTILISATEUR FINAL)	12
6. MAINTENANCE	13
6.1. CONSIGNES DE SÉCURITÉ	13
6.2.RECOMMANDATIONS GÉNÉRALES POUR LA MAINTENANCE DES SYSTÈMES DE VENTILATION	13
6.3. OUVERTURE DU COUVERCLE	13
6.4. MAINTENANCE DES FILTRES	14
6.5. MAINTENANCE DES VENTILATEURS	14
6.6.MAINTENANCE DE L'ÉCHANGEUR DE CHALEUR	14
6.7.ENTRETIEN DE LA BATTERIE DE CHAUFFAGE	15
6.8.MAINTENANCE DE LA CARTE CONTRÔLEUR	15
7. CONTRÔLE	16
7.1. CONTRÔLE DE L'APPAREIL	16
7.2. FONCTIONS DE L'APPAREIL	16
8.RACCORDEMENT DES ACCESSOIRES	17
8.1.ENTRÉE DU SIGNAL ANTI-INCENDIE (ENTRÉE PROTECTION INCENDIE (NC))	17
8.2.CAPTEURS EXTERNES DE CO ₂ /PRESSION	17
8.3.RECOMMANDATION POUR L'INSTALLATION D'UN TRANSMETTEUR DE CO ₂ DANS UN LOCAL	17
8.4.CONCENTRATION EN O ₂ CONFORMÉMENT À LA LIMITE DE PETTENKOFER	18
8.5. RACCORDEMENT DES REGISTRES D'AIR SOUFFLÉ ET D'AIR REJETÉ	18
8.6.CONNEXION DE PANNEAU DE COMMANDE À DISTANCE OU MODBUS	19
8.7. POMPE DE CIRCULATION DU CHAUFFE-EAU ET ACTIONNEUR DE LA SOUPAPE	19
8.8.SCHÉMA DE CONNEXION RECOMMANDÉ POUR DES COMPOSANTS INTERNES ET EXTERNES	20
9.DÉFAILLANCES POSSIBLES ET RÉOLUTION DES PROBLÈMES	24
10. TABLEAU DE DONNÉES D'ÉCOCONCEPTION	25
11.DÉCLARATION DE CONFORMITÉ	27
12. GARANTIE	28
12.1. BON DE GARANTIE LIMITÉE	28

2. SYMBOLES ET MARQUAGE

 **Avertissement – attention**

 **Informations supplémentaires**

Veuillez coller l'étiquette sur l'appareil (bien en évidence) ou sur l'emplacement prévu à cet effet dans le manuel technique afin de conserver les informations importantes concernant votre appareil.

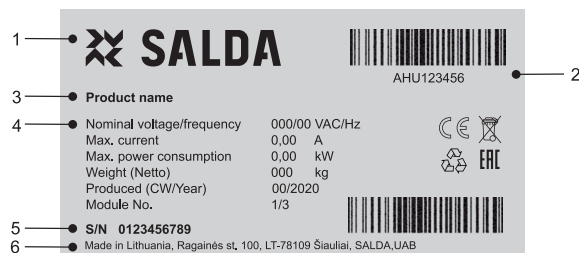

Figure. 2.1. Étiquette signalétique

1 - Logo ; 2 - Code du produit (UGS) ; 3 - Nom du produit ; 4 - Données techniques ; 5 - Numéro de série ; 6 - Lieu de production.



Figure. 2.2. Indications pour le raccordement des gaines.

ODA - air neuf ; SUP - air soufflé ; ETA - air repris ; EHA - air rejeté.

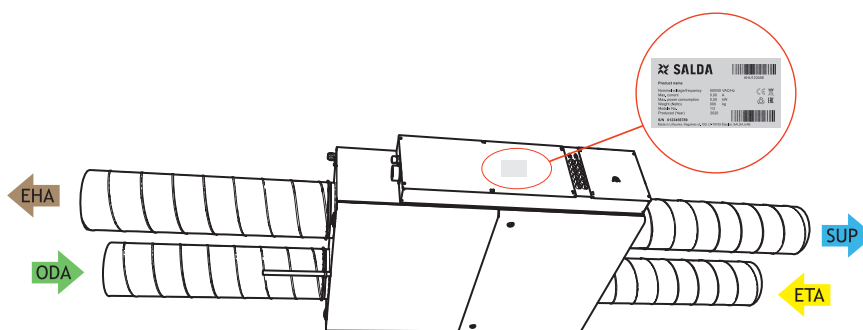

Figure. 2.3. Emplacement de l'étiquette signalétique et indication de raccordement des gaines

 **REMARQUE : Les gaines ne font pas partie de l'appareil.**

3. INSTRUCTIONS DE SÉCURITÉ ET PRÉCAUTIONS À PRENDRE

Lisez attentivement ces instructions avant d'installer et d'utiliser cet appareil. L'installation, le raccordement et l'entretien doivent être effectués par un technicien qualifié et conformément aux réglementations et législations locales.

La société décline toute responsabilité en cas de blessures ou de dommages matériels si les exigences en matière de sécurité ne sont pas respectées ou si l'appareil est modifié sans l'autorisation du fabricant.

Principales règles de sécurité

Danger



- Avant de procéder à tout branchement électrique et/ou toute action de maintenance, assurez-vous que l'appareil est débranché du réseau électrique et que toutes les parties mobiles de l'appareil sont à l'arrêt.
- Assurez-vous ventilateurs ne sont pas accessibles à travers les gaines d'air ou les ouvertures des tuyaux de dérivation.
- Si vous remarquez la présence de liquide sur des composants ou branchements électriques sous tension, Mettez l'appareil à l'arrêt.
- Ne branchez pas l'appareil sur un réseau électrique dont le voltage diffère de celui mentionné sur l'étiquette ou sur le boîtier.
- La tension électrique du réseau doit être conforme aux paramètres électrotechniques mentionnés sur l'étiquette.
- L'appareil doit être raccordé à la terre conformément à la réglementation appliquée à l'installation d'appareils électriques. Il est interdit de mettre sous tension et d'utiliser un appareil qui n'est pas relié à la terre. Respectez les exigences spécifiées sur les étiquettes de l'appareil signalant un danger.

Avertissements



- Les branchements électriques et/ou opérations de maintenance de l'appareil doivent être réalisés par un technicien qualifié en conformité avec les instructions du fabricant et les exigences de sécurité en vigueur.
- Afin de réduire les risques lors de l'installation et la maintenance, il est nécessaire de porter des vêtements de sécurité.
- Faites attention aux angles tranchants lors de l'installation et des interventions de maintenance.
- Ne touchez pas les éléments de chauffage avant que ces derniers ne se soient pas complètement refroidis.
- Certains appareils sont lourds, soyez prudents lors de leur manipulation et de leur installation. Utilisez des équipements de levage adaptés.
- Lors du raccordement de l'appareil au réseau électrique, il est nécessaire de prévoir un disjoncteur de calibre approprié.

Avertissements!



- Si l'appareil est installé dans un environnement froid, assurez-vous que tous les branchements et les gaines sont correctement isolés. Dans tous les cas, les gaines d'arrivée et d'extraction d'air doivent être isolées.
- Les ouvertures des gaines doivent être recouvertes lors du transport et l'installation.
- Veillez à ne pas endommager la batterie de chauffage lors du branchement des tuyaux au chauffe-eau. Utilisez une clé pour serrer.

Avant la mise en route de l'appareil



- assurez-vous qu'il n'y a pas d'objets étrangers à l'intérieur de l'appareil ;
- vérifiez manuellement les ventilateurs pour vous assurer qu'ils ne sont pas obstrués ou bloqués ;
- si l'appareil dispose d'un échangeur de chaleur rotatif, assurez-vous que ce dernier n'est pas obstrué ou bloqué ;
- vérifiez que l'appareil est bien relié à la terre ;
- assurez-vous que tous les composants et accessoires sont connectés conformément au schéma de câblage ou aux instructions fournies.

4. INFORMATIONS SUR LE PRODUIT

4.1. DESCRIPTION

RIS P EKO 3.0 est une centrale de traitement d'air à usage résidentiel dotée d'un échangeur de chaleur à contre-courant à haut rendement (jusqu'à 82 %). La centrale assure la ventilation de la maison et récupère la chaleur de l'air rejeté. La CTA est conforme à l'ErP 2018. L'appareil peut être contrôlé soit à l'aide d'un panneau de commande à distance soit à l'aide d'un ordinateur via le module de réseau MB-Gateway. Le panneau de commande à distance et le module de réseau MB-Gateway sont optionnels et ne sont pas inclus dans le kit standard.



Ne convient pas pour les piscines, les saunas et autres locaux similaires.

4.2. DIMENSIONS ET POIDS

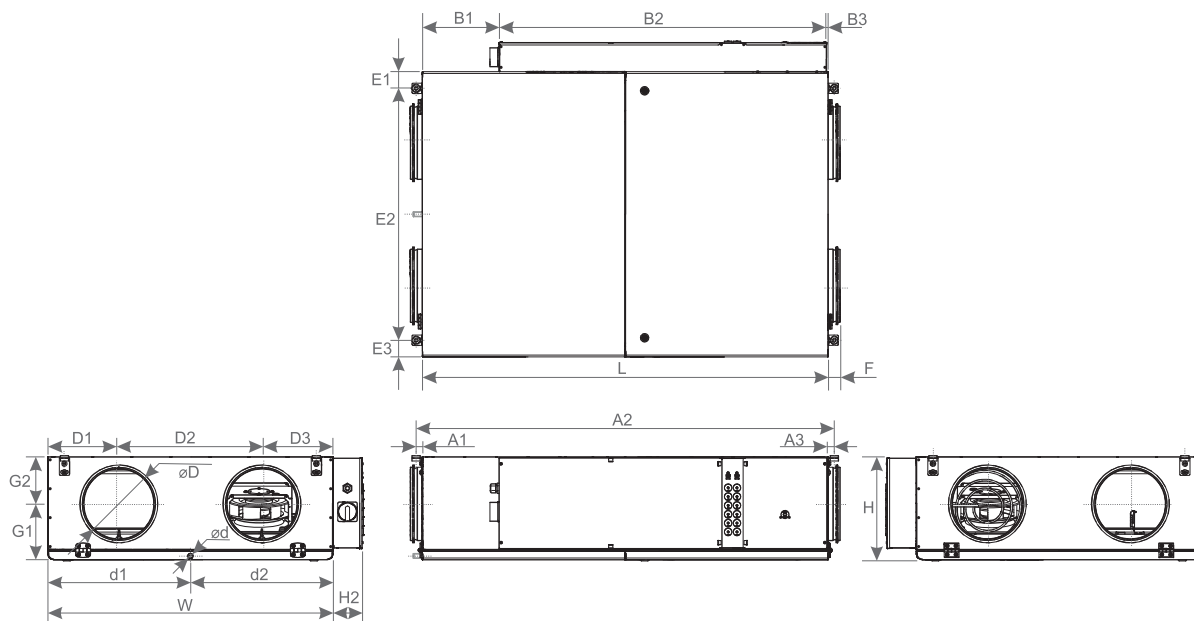

RIS EKO 3.0		400 PE 0.9	400 PE 1.6	400 PE 3.0	400 PW	700 PE 1.2	700 PE 3.0	700 PE 4.5	700 PW
L	[mm]	1300	1300	1300	1300	1380	1380	1380	1380
W	[mm]	670	670	670	670	970	970	970	970
H	[mm]	330	330	330	330	350	350	350	350
D	[mm]	200	200	200	200	250	250	250	250
H2	[mm]	100	100	100	100	99	99	99	99
F	[mm]	31	31	31	31	41	41	41	41
d	[mm]	16	16	16	16	16	16	16	16
A1	[mm]	143	143	143	143	21	21	21	21
A2	[mm]	1014	1014	1014	1014	1422	1422	1422	1422
A3	[mm]	143	143	143	143	21	21	21	21
E1	[mm]	21	21	21	21	57	57	57	57
E2	[mm]	712	712	712	712	856	856	856	856
E3	[mm]	21	21	21	21	57	57	57	57
B1	[mm]	181	181	181	181	262	262	262	262
B2	[mm]	770	770	770	770	1113	1113	1113	1113
B3	[mm]	350	350	350	350	5	5	5	5
d1	[mm]	335	335	335	335	485	485	485	485
d2	[mm]	335	335	335	335	485	485	485	485
D1	[mm]	183	183	183	183	242	242	242	242
D2	[mm]	304	304	304	304	486	486	486	486
D3	[mm]	183	183	183	183	242	242	242	242
G1	[mm]	183	183	183	183	190	190	190	190
G2	[mm]	147	147	147	147	160	160	160	160
POIDS	[kg]	69	70	71	67	75	76	77	72

4.3. DONNÉES TECHNIQUES

RIS EKO 3.0		400PE 0.9	400PE 1.6	400PE 3.0	400PW
Ventilateur d'extraction					
phase/tension	[50 Hz/VAC]	1/230	1/230	1/230	1/230
puissance/courant	[kW/A]	0,09/0,73	0,09/0,73	0,09/0,73	0,09/0,73
vitesse	[min ⁻¹]	3230	3230	3230	3230
signal de commande	[VDC]	0-10	0-10	0-10	0-10
classe de protection		IP54	IP54	IP54	IP54
Ventilateur de soufflage					
phase/tension	[50 Hz/VAC]	1/230	1/230	1/230	1/230
puissance/courant	[kW/A]	0,09/0,73	0,09/0,73	0,09/0,73	0,09/0,73
vitesse	[min ⁻¹]	3230	3230	3230	3230
signal de commande	[VDC]	0-10	0-10	0-10	0-10
classe de protection		IP54	IP54	IP54	IP54
Batterie de chauffage électrique intégrée	[kW]	0,9	1,6	3,0	-
Puissance totale absorbée	[kW/A]	1,07/5,5	1,77/8,5	3,17/14,5	0,17/1,5
Régulation automatique intégrée		PRV	PRV	PRV	PRV
Isolation des parois	[mm]	30	30	30	30
Filtre pour air repris (classe, dimensions L x l x H)	[mm]	MPL 300x220x46 ePM10 55%	MPL 300x220x46 ePM10 55%	MPL 300x220x46 ePM10 55%	MPL 300x220x46 ePM10 55%
Filtre pour air soufflé (classe, dimensions L x l x H)	[mm]	MPL 300x220x46 ePM1 70%	MPL 300x220x46 ePM1 70%	MPL 300x220x46 ePM1 70%	MPL 300x220x46 ePM1 70%
Classe de protection de l'appareil		IP34	IP34	IP34	IP34
RIS EKO 3.0		700PE 1.2	700PE 3.0	700PE 4.5	700PW
Ventilateur d'extraction					
phase/tension	[50 Hz/VAC]	1/230	1/230	1/230	1/230
puissance/courant	[kW/A]	0,17/1,4	0,17/1,4	0,17/1,4	0,17/1,4
vitesse	[min ⁻¹]	3230	3230	3230	3230
signal de commande	[VDC]	0-10	0-10	0-10	0-10
classe de protection		IP54	IP54	IP54	IP54
Ventilateur de soufflage					
phase/tension	[50 Hz/VAC]	1/230	1/230	1/230	1/230
puissance/courant	[kW/A]	0,17/1,4	0,17/1,4	0,17/1,4	0,17/1,4
vitesse	[min ⁻¹]	3230	3230	3230	3230
signal de commande	[VDC]	0-10	0-10	0-10	0-10
classe de protection		IP54	IP54	IP54	IP54
Batterie de chauffage électrique intégrée	[kW]	1,2	3,0	4,5	-
Puissance totale absorbée	[kW/A]	1,54/8,34	3,34/15,84	4,84/9,34	0,34/2,84
Régulation automatique intégrée		PRV	PRV	PRV	PRV
Isolation des parois	[mm]	30	30	30	30
Filtre pour air repris (classe, dimensions L x l x H)	[mm]	MPL 445x210x46 ePM10 55%	MPL 445x210x46 ePM10 55%	MPL 445x210x46 ePM10 55%	MPL 445x210x46 ePM10 55%
Filtre pour air soufflé (classe, dimensions L x l x H)	[mm]	MPL 445x210x46 ePM1 70%	MPL 445x210x46 ePM1 70%	MPL 445x210x46 ePM1 70%	MPL 445x210x46 ePM1 70%
Classe de protection de l'appareil		IP34	IP34	IP34	IP34

Données acoustiques : consultez la page dédiée au produit sur www.salda.it



Ne convient pas pour l'installation dans les salles de séjour : il est nécessaire de prévoir une isolation phonique supplémentaire.

4.4. CONDITIONS DE FONCTIONNEMENT

RIS EKO 3.0	400 PE 0.9	400 PE 1.6	400 PE 3.0	400 PW	700 PE 1.2	700 PE 3.0	700 PE 4.5	700 PW
Température minimale de l'air extérieur	-2 °C	-2 °C	-2 °C	-2 °C	-2 °C	-2 °C	-2 °C	-2 °C
Température maximale de l'air extérieur	+40 °C	+40 °C	+40 °C	+40 °C	+40 °C	+40 °C	+40 °C	+40 °C
Température minimale de l'air repris	+15 °C	+15 °C	+15 °C	+15 °C	+15 °C	+15 °C	+15 °C	+15 °C
Température maximale de l'air repris	+40 °C	+40 °C	+40 °C	+40 °C	+40 °C	+40 °C	+40 °C	+40 °C
Humidité relative maximale de l'air repris	60%	60%	60%	60%	60%	60%	60%	60%
Température minimale de l'air ambiant	+5 °C	+5 °C	+5 °C	+5 °C	+5 °C	+5 °C	+5 °C	+5 °C
Température maximale de l'air ambiant	+40 °C	+40 °C	+40 °C	+40 °C	+40 °C	+40 °C	+40 °C	+40 °C
Installation	à l'intérieur	à l'intérieur	à l'intérieur	à l'intérieur	à l'intérieur	à l'intérieur	à l'intérieur	à l'intérieur

4.5. PACK STANDARD DE COMPOSANTS

RIS P EKO 3.0	400 PE 0.9	400 PE 1.6	400 PE 3.0	400 PW	700 PE 1.2	700 PE 3.0	700 PE 4.5	700 PW
Sleutel 291103	1	1	1	1	1	1	1	1
Tuyau 16x20 Cristal transparent	300 mm	300 mm	300 mm	300 mm	300 mm	300 mm	300 mm	300 mm
Collier de serrage avec poignée 16/27	1	1	1	1	1	1	1	1
Rondelle 5 R DIN 440	8	8	8	8	8	8	8	8
Rondelles frein à ressort 5 DIN 127	8	8	8	8	8	8	8	8
Boulon 5x20 DIN 7895	8	8	8	8	8	8	8	8
Support 1	4	4	4	4	4	4	4	4
Amortisseurs de vibration en caoutchouc 313508000	4	4	4	4	4	4	4	4

4.6. DESCRIPTION DES COMPOSANTS

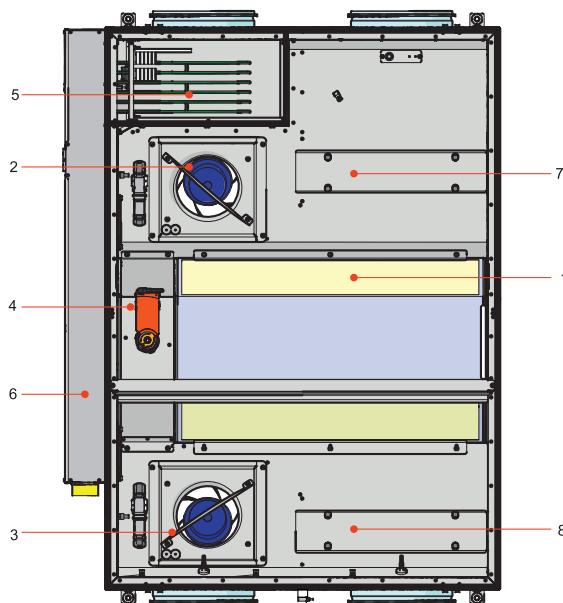

1 - Échangeurs de chaleur à plaques; 2 - Ventilateur de soufflage; 3 - Ventilateur d'extraction; 4 - Registre by-pass; 5 - Batterie de chauffage électrique; 6 - Carte contrôleur; 7 - Filtre pour air repris (panel); 8 - Filtre pour air soufflé (panel).

5. INSTALLATION

5.1. RÉCEPTION DES PRODUITS

Chaque appareil est soigneusement vérifié avant le transport. Lors de la réception des produits, il est recommandé de vérifier que les produits livrés n'ont subi aucun dommage pendant le transport. Si des dommages sont constatés sur la centrale, contactez immédiatement le représentant de la société de transport. Si vous constatez que le produit livré n'est pas conforme à la commande, veuillez informer le représentant du fabricant.

5.2. TRANSPORT ET STOCKAGE

- Toutes les centrales sont emballées à l'usine pour résister à des conditions normales de transport.
- Lors du déballage, vérifiez que l'appareil n'a subi aucun dommage au cours du transport. Il est interdit d'installer un appareil endommagé !
- **L'emballage est utilisé uniquement à des fins de protection !**
- Au moment du déchargement et du stockage des centrales, utiliser un équipement de levage approprié afin d'éviter tout risque de dommages et de blessures. Ne pas soulever les centrales par les câbles d'alimentation, les boîtiers de câblage ou les piquages d'extraction ou d'évacuation d'air. Éviter les chocs et les surcharges. Avant leur installation, les centrales devront être stockées dans un local sec avec une humidité de l'air relative n'excédant pas 70 % (à +20°C) et une température ambiante moyenne comprise entre + 5°C et + 40°C. Le lieu de stockage doit être protégé de la saleté et de l'eau.
- Les centrales doivent être transportées sur leur lieu de stockage ou d'installation à l'aide de chariots élévateurs.
- Il est déconseillé de stocker les centrales plus d'un an. Si elles sont stockées plus longtemps, il est nécessaire de vérifier avant le montage que les paliers des ventilateurs et des moteurs tournent facilement (tourner la turbine manuellement), que l'isolation du circuit électrique n'est pas abîmée et que l'humidité ne s'est pas accumulée.

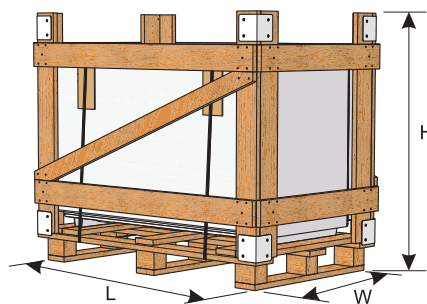

	H	W	L	NOMBRE MAXIMAL DE COLIS TRANSPORTÉS
	[mm]	[mm]	[mm]	[pièces]
RIS EKO 3.0				
400 PE 0.9	595	875	1465	1
400 PE 1.6	595	875	1465	1
400 PE 3.0	595	875	1465	1
400 PW	595	875	1465	1
700 PE 1.2	625	1185	1570	1
700 PE 3.0	625	1185	1570	1
700 PE 4.5	625	1185	1570	1
700 PW	625	1185 <td 1570	1	

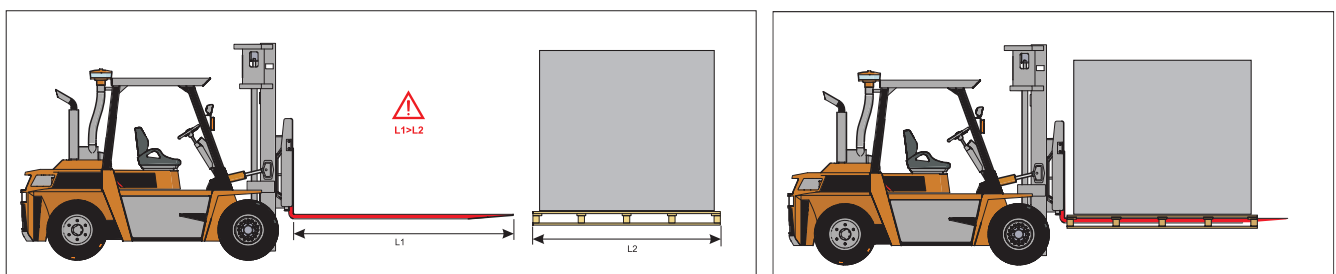

Figure 5.2.1. Levage par chariot élévateur



Seuls les appareils placés sur des palettes peuvent être manipulés afin d'éviter d'endommager le caisson.

5.3. DÉBALLAGE



Il est possible que l'emballage contienne aussi des accessoires. Avant de déplacer l'appareil retirez d'abord les accessoires de l'emballage.

- Retirez le film protecteur de l'emballage.
- Retirez le ruban de cerclage qui maintient les profils de protection.
- Retirez les profils de protection.
- Après avoir déballé l'appareil, inspectez-le pour vous assurer qu'il n'a pas été endommagé pendant le transport. Il est interdit d'installer un appareil endommagé !
- Avant de commencer l'installation de l'appareil, assurez-vous que tout le matériel commandé a été livré. Toute différence entre la liste d'équipement commandé et les produits livrés doit être signalée au fournisseur des produits.

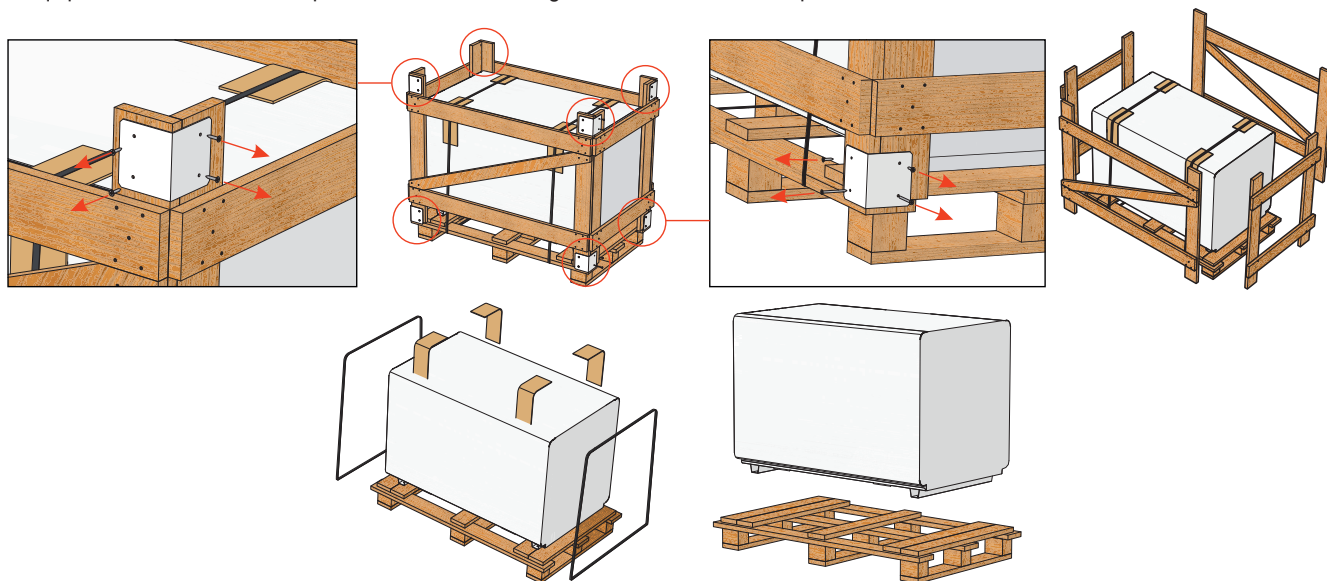

5.4. SCHÉMA TUYAUTERIE ET INSTRUMENTATION

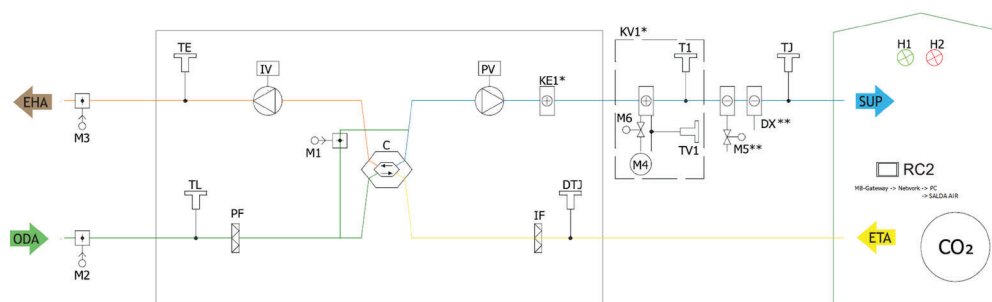

* KE1 - uniquement en version électrique ; * KV1 - utilisé dans la version à eau ; ** Possibilité de contrôler.

LISTE DES COMPOSANTS

C	Échangeurs de chaleur à plaques	PV	Ventilateur de soufflage
IF	Filtre pour air repris	PF	Filtre pour air soufflé
IV	Ventilateur d'extraction	TE	Sonde température air rejeté
TJ	Sonde température air soufflé	DTJ	Sonde température et humidité air repris
CO₂	Capteur de CO2	PC	Ordinateur
KE1	Chauffage électrique	M1	Registre by-pass
M2	Servomoteur registre air neuf	M3	Servomoteur registre air rejeté
TL	Sonde température air neuf	MB-Gateway	Module réseau
	Locaux ventilés	NET	Réseau
DX	Refroidisseur à détente directe	KV1	Chauffe-eau*
T1	Thermostat du chauffe-eau*	M4	Pompe de circulation du chauffe-eau*
M5	Moteur de la soupape du refroidisseur d'eau	RC2	Stouch, Flex ou panneau de commande à distance ST-SA-Control
M6	Moteur de la soupape du chauffe-eau *	TV1	Capteur de température du chauffe-eau *

* Composant/La possibilité de le connecter dépend du modèle.

ENTRÉES/SORTIES PCB POSSIBLES

FA	Alarme incendie	H1	Sortie indication fonctionnement
	Interrupteur vitesse ventilateur (BOOST)	H2	Sortie report alarme
	Interrupteur changement d'état (START/STOP)		

5.5. MONTAGE

- L'installation doit être effectuée uniquement par le personnel qualifié et formé.
- Lors du raccordement des gaines, reportez-vous aux étiquettes apposées sur le caisson de l'appareil.
- Avant le raccordement au système de gaines, les ouvertures des raccordements de la centrale de ventilation doivent être fermées.
- Lors du raccordement des gaines, faites attention à la direction du flux d'air indiquée sur le boîtier de l'appareil.
- Ne pas raccorder de coudes près des piquages de raccordement du caisson. La distance minimale de la gaine droite entre le caisson et la première branche des gaines doit être de 1xD dans la gaine d'amenée d'air et de 3xD dans la gaine d'extraction, où D est le diamètre de la gaine.
- Il est recommandé d'utiliser des supports (accessoires). Cela réduira les vibrations du caisson transmises au système de gaines et à l'environnement.
- Un espace suffisant doit être prévu pour l'ouverture de la trappe de visite et des couvercles de filtres.
- Si la centrale de ventilation est fixée au mur, elle peut transmettre des vibrations sonores aux locaux. Bien que le niveau de bruit généré par les ventilateurs soit acceptable, il est recommandé de monter la centrale à une distance de 400 mm du mur le plus proche. Si cela est impossible, nous conseillons d'installer la centrale près du mur d'un local où le niveau de bruit n'a pas d'importance.
- Les gaines sont raccordées à l'appareil de façon à pouvoir être facilement démontées; la batterie de chauffage peut être également retirée de l'appareil lors des opérations d'entretien, de maintenance et/ou de réparation.

 **Le film protecteur est utilisé pour protéger la centrale pendant le transport. Il est recommandé de retirer le film; si ce n'est pas fait, des signes d'oxydation peuvent apparaître.**

 **Avant chaque saison de chauffe, le tuyau d'évacuation de condensats doit être rempli d'eau comme il est indiqué pour la première mise en service !**

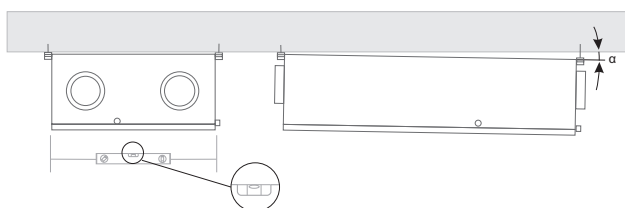

Positions d'installation au plafond ($\alpha > 1^\circ$)

5.5.1. EXIGENCES CONCERNANT L'EMPLACEMENT DE CENTRALES ET LA POSITION DE MONTAGE

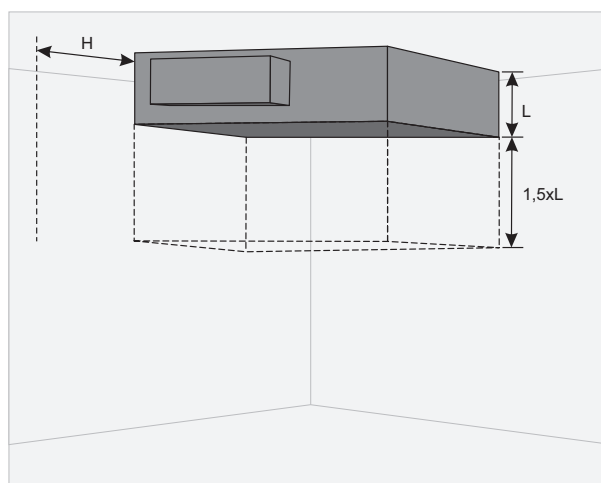

Distance min. pour ouvrir la porte - 1,5xL; Distance min. pour ouvrir la porte du boîtier de commande - $H > 400$ mm.

5.5.2. MONTAGE DE LA CENTRALE AU PLAFOND

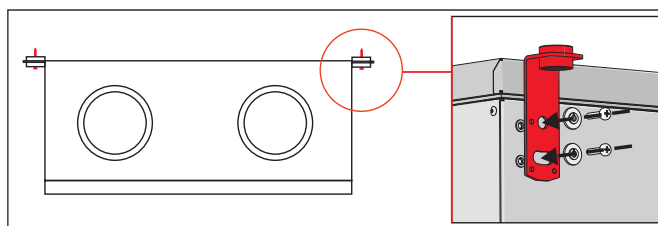

Figure 5.5.3. Positions d'installation au plafond

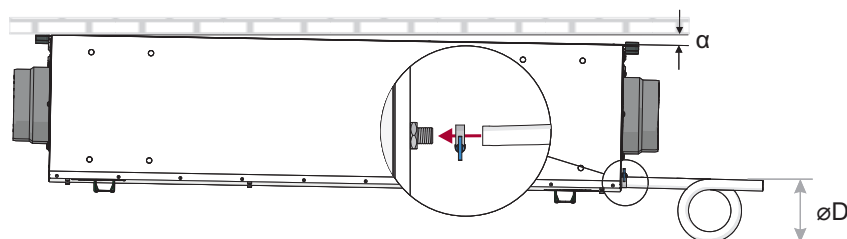

Figure 5.5.4. Installation du système de drainage ($\varnothing D=150$ mm)

"Le système doit être raccordé à la gaine dans l'ordre suivant : CTA, siphon et système de canalisation. Le tuyau doit avoir une pente de 3 degrés (1 mètre de tuyau doit avoir une pente de 55 mm vers le bas) ! Avant de connecter la CTA, il faut remplir le système d'évacuation du condensat avec 0,5 litre d'eau ou plus (le siphon doit être constamment remplie d'eau) et s'assurer que l'eau atteint le système de canalisation ! Dans le cas contraire, les locaux peuvent être inondés. Le système d'évacuation du condensat doit être installé dans des locaux, où la température ambiante ne descend pas en dessous de 0°C . Si la température ambiante peut descendre en dessous de 0°C , il faut prévoir une isolation thermique pour le système d'évacuation du condensat !"

5.6. RACCORDEMENT DES GAINES

- Les gaines raccordées ne doivent pas être courbées et doivent être fixées séparément.
- Assurez-vous qu'il est impossible d'accéder aux ventilateurs à travers les têtes de gaines. Dans le cas contraire, il faut installer une grille de protection. Vous pouvez choisir la grille parmi la gamme de produits proposés sur notre site web.
- Ne réduisez pas le diamètre des tuyaux près des gaines d'entrée ou de sortie d'air. Si vous voulez réduire la vitesse du flux d'air dans le système, la baisse de pression et le niveau sonore, vous pouvez augmenter le diamètre des tuyaux.
- Vous pouvez installer des registres afin de réduire le niveau de bruit dans le système d'alimentation en air (voir le chapitre sur l'installation du système d'alimentation en air).
- Afin de réduire les pertes de charge dans le système, les gaines et les composants en profilé doivent être de classe C et plus. Le catalogue des articles mentionnés ci-dessus est disponible sur notre site web.
- Les tuyaux des systèmes d'amenée d'air extérieur et d'évacuation d'air rejeté doivent être isolés afin d'éviter les pertes de chaleur et la condensation.
- Il est recommandé de maintenir une distance allant jusqu'à 8 mètres entre les gaines d'amenée et d'évacuation d'air. Le système d'alimentation en air doit être installé loin des sources potentielles de pollution de l'air.
- Lors de l'installation de gaines à côté de l'équipement de ventilation, il faut utiliser des supports. Ils suppriment les vibrations et assurer une installation stable des différents éléments du système. Les supports requis sont disponibles dans notre catalogue ou sur notre site web.
- Les gaines sont souvent raccordées par erreur à un endroit non adapté. Les centrales de ventilation portent des étiquettes indiquant le schéma de raccordement correct des gaines. Avant de mettre le système en service, vérifiez attentivement que tous les travaux connexes ont été effectués correctement.



Pour les diamètres des brides, voir le chapitre « DIMENSIONS ET POIDS ».

5.7. BRANCHEMENT DE L'APPAREIL AU RÉSEAU ÉLECTRIQUE

- Le raccordement de l'appareil doit être réalisé par un technicien qualifié en conformité avec les instructions du constructeur et avec la réglementation en vigueur.
- Le réseau électrique doit correspondre aux paramètres électrotechniques de l'appareil mentionnés sur la plaque signalétique.
- La tension d'alimentation, la puissance et autres informations techniques sont indiquées sur la plaque signalétique de l'appareil (sur le caisson de l'appareil). La centrale doit être branchée sur une prise reliée à la terre conformément à la réglementation en vigueur.
- L'appareil doit être relié à la terre suivant les règles applicables à l'installation des équipements électriques.
- Il est interdit d'utiliser des rallonges électriques et/ou des multiprises.
- Avant de procéder à l'installation de l'appareil et aux raccordements (avant la mise en service de la centrale), l'appareil doit être débranché du réseau électrique.
- Après l'installation de la centrale de ventilation, la prise d'alimentation doit être accessible à tout moment et le débranchement du réseau électrique doit s'effectuer à l'aide d'un disjoncteur bipolaire (en déconnectant la phase et le neutre).
- Avant d'être raccordé au réseau électrique, l'appareil doit être minutieusement inspecté pour repérer tout dommage (l'exécution de l'installation, les commandes et les dispositifs de mesure) potentiellement subi pendant le transport.
- Le câble d'alimentation ne doit être remplacé que par un technicien qualifié qui évaluera au préalable la puissance nominale et le courant.



Le constructeur ne saurait être tenu pour responsable des blessures à des personnes et/ou dégâts matériels qui pourraient survenir comme conséquence du non-respect des instructions fournies.

5.8. RECOMMANDATIONS POUR LE DÉMARRAGE

5.8.1. PROTECTION DU SYSTÈME

La carte contrôleur de l'unité est équipée des dispositifs intégrés suivants pour la protection contre les courts-circuits :

RIS EKO 3.0	400PE 0.9	400PE 1.6	400PE 3.0	400PW	RIS EKO 3.0	700PE 1.2	700PE 3.0	700PE 4.5	700PW
F1 (Q2)	16 A	16 A	16 A	5 A	F1	5 A	5 A	5 A	5 A
F2 (Q3)	10 A	10 A	16 A	1 A	F2 (Q2)	6 A	16 A	10 A	1 A

Il est recommandé d'utiliser l'unité avec un dispositif de protection électrique externe.

RIS EKO 3.0	400PE 0,9	400PE 1,6	400PE 3,0	400PW	700PE 1,2	700PE 3,0	700PE 4,5	700PW
Fusible secteur	10 A	16 A	25 A	6 A	16 A	25 A	16 A	6 A



Pour sécuriser les interventions de maintenance sur la centrale, il est nécessaire de couper l'alimentation en mettant l'interrupteur principal et/ou le dispositif de protection externe sur la position « OFF ».

5.8.2. RECOMMANDATIONS AVANT LE DÉMARRAGE DE LA CENTRALE (EN PRÉSENCE DE L'UTILISATEUR FINAL)

Avant le démarrage, il est impératif de nettoyer minutieusement le système. Vérifiez les points suivants :

- les systèmes opérationnels et les composants de la centrale ainsi que les dispositifs d'automatisation n'ont pas été endommagés lors de l'installation,
- tous les appareils électriques sont connectés à l'alimentation électrique et sont opérationnels,
- tous les composants d'automatisation nécessaires sont installés et connectés à l'alimentation électrique et aux borniers de MCB,
- le raccordement des câbles aux borniers de MCB sont conformes aux schémas de câblage existants,
- tous les composants de protection des équipements électriques sont correctement connectés (s'ils sont utilisés en complément),
- Les câbles et les fils correspondent à toutes les exigences de sécurité et de fonctionnement applicables (diamètres, etc.),
- les systèmes de mise à la terre et de protection sont correctement installés,
- tous les joints et les surfaces d'étanchéité doivent être en bon état.

6. MAINTENANCE

6.1. CONSIGNES DE SÉCURITÉ



Avant d'ouvrir la porte de la centrale, débranchez la centrale du secteur (débranchez la fiche d'alimentation de la prise ou, s'il y a un interrupteur bipolaire automatique, déconnectez-le également. Il faut s'assurer que cet interrupteur ne peut pas être actionné par de tierces personnes, et attendre l'arrêt complet des ventilateurs (environ 2 min.).

6.2. RECOMMANDATIONS GÉNÉRALES POUR LA MAINTENANCE DES SYSTÈMES DE VENTILATION

Afin de garantir le bon fonctionnement du système, il convient de respecter les exigences en matière de maintenance et de sa périodicité. Dans le cas contraire, la garantie sera annulée. Certaines recommandations sont fournies dans le tableau ci-dessous seulement à titre de conseils, car les besoins de maintenance du système dépendent de l'emplacement où la centrale est installée, de la pollution de l'atmosphère, de l'occupation, des heures de fonctionnement, etc.

Composant	Lors du démarrage	Au moins tous les 6 mois
Filtres	Vérifier la propreté des filtres	Remplacer les filtres tous les 3 à 4 mois ou selon les indications de contrôle de l'appareil. Contrôler la propreté. Nettoyer, si nécessaire. Vérifier que les turbines ne sont pas déséquilibrées. Vérifier que les turbines ne font pas de bruit lorsqu'on les fait tourner à la main.
Ventilateurs	Vérifier les connexions et le sens de rotation	Vérifier que les vis de fixation ne sont pas desserrées et qu'elles ne présentent pas de endommagements mécaniques. Contrôler les connexions électriques et s'assurer que celles-ci sont correctement fixées et qu'elles ne présentent pas de signes de corrosion.
Échangeurs de chaleur à plaques	Vérifier la propreté de l'échangeur de chaleur	Contrôler la propreté. Nettoyer, si nécessaire.
Panneau de commande	Contrôler les raccords	Contrôler les raccords
Batterie de chauffage électrique	Contrôler les raccords	Enlever la poussière et contrôler les composants électriques et les connexions de la batterie de chauffage
Capteur de pression	Contrôler les raccordements électriques	Contrôler le fonctionnement
Sonde de température	Contrôler les raccordements électriques	Contrôler le fonctionnement
Système d'admission et d'évacuation d'air	Contrôler les raccords	Nettoyer
Système de gaines	Vérifier l'étanchéité	Nettoyer
Registres, diffuseurs, grille	Vérifier l'étanchéité de tous les raccordements	Nettoyer
Commutateur (contacteur)		Tous les 3 à 4 mois, évaluer visuellement le fonctionnement boîtier de commande, c'est-à-dire s'assurer que son boîtier ne présente aucun signe de fusion ou n'est pas endommagé thermiquement d'une autre manière et ne produit aucun son inhabituel. Tous les contacteurs présents dans le produit ou dans ses accessoires doivent être contrôlés.
Trappe à condensat et tube d'écoulement	Vérifier l'ensemble du système d'évacuation du condensat et s'assurer que l'eau s'écoule correctement.	Nettoyer

6.3. OUVERTURE DU COUVERCLE

Avant d'ouvrir les panneaux d'accès, il faut d'abord débrancher l'appareil du secteur, puis attendre 2 minutes (jusqu'à ce que les ventilateurs s'arrêtent complètement).

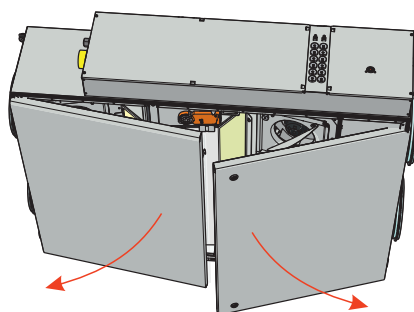

6.4. MAINTENANCE DES FILTRES

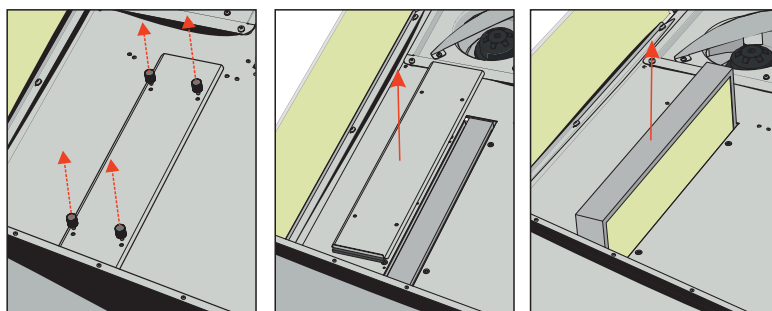

Pour démonter les filtres, ouvrez la porte de la centrale et retirez les filtres.

Les poussières augmentent la résistance de l'air dans le filtre, par conséquent, la quantité d'air amenée dans les locaux est plus faible. Les flèches sur les filtres doivent correspondre à la direction du flux d'air.



Après avoir changé les filtres, veuillez réinitialiser la minuterie du filtre. Les instructions relatives à la réinitialisation sont disponibles dans le manuel d'utilisation du panneau de contrôle ou sur notre site web www.salda.it. Il est interdit de mettre en route la centrale sans filtres.



Changez les filtres tous les 3 à 4 mois ou en fonction des indications sur le boîtier de commande.

6.5. MAINTENANCE DES VENTILATEURS

- L'entretien des ventilateurs doit être effectué exclusivement par du personnel expérimenté et formé.
- L'inspection et le nettoyage du ventilateur doivent être effectués au moins une fois par an.
- Ne commencez les travaux de maintenance ou de réparation qu'après l'arrêt de tout mouvement des ventilateurs.
- Respectez les consignes relatives à la sécurité du personnel lors des travaux d'entretien et de réparation.
- Le moteur est équipé de roulements à billes très robustes. Le moteur est parfaitement étanche et ne nécessite pas d'entretien
- Retirez le ventilateur de l'appareil.
- La turbine doit être soigneusement examinée afin de détecter tout dépôt ou débris susceptible de provoquer un déséquilibre. Un déséquilibre excessif peut entraîner une usure accélérée des roulements du moteur et provoquer des vibrations.
- Nettoyez la turbine et l'intérieur du boîtier avec un nettoyant doux et de l'eau, et un chiffon doux et humide.
- Lors du nettoyage de la turbine, ne pas utiliser d'appareils à haute pression, de substances abrasives, d'outils tranchants ou de solvants agressifs susceptibles de rayer ou endommager le boîtier et la turbine.
- N'immergez le moteur dans aucun liquide pendant le nettoyage de la turbine. Assurez-vous que les masses d'équilibrage de la turbine sont à leurs places.
- Assurez-vous que la turbine est exempte de toute obstruction/obstacle.
- Réinstallez le ventilateur dans l'appareil. Connectez l'alimentation du ventilateur et les signaux de contrôle.
- Si le ventilateur ne démarre pas automatiquement ou ne s'arrête pas après l'entretien, contactez le fabricant. Le mauvais fonctionnement du ventilateur peut être détecté grâce à la pression dans le système (lorsque des pressostats sont connectés). En cas de panne du moteur du ventilateur, un avertissement apparaîtra sur le panneau de contrôle.



Avant de commencer tous travaux de maintenance ou de réparation, assurez-vous que le l'unité de ventilation est déconnecté de la source d'alimentation.

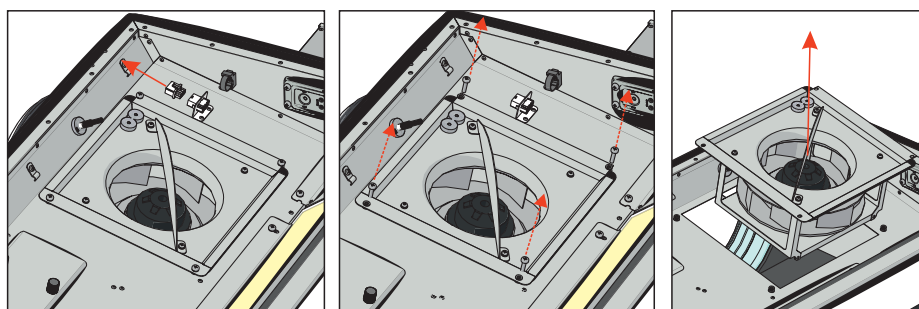

6.6. MAINTENANCE DE L'ÉCHANGEUR DE CHALEUR

- Veillez à débrancher l'appareil de la source d'alimentation avant d'effectuer toute opération de maintenance ou de réparation.
- Ne commencez les travaux de maintenance ou de réparation qu'après l'arrêt de tout mouvement des ventilateurs.
- L'échangeur de chaleur doit être nettoyé une fois par an.
- Tout d'abord retirez avec précaution la cassette de l'échangeur de chaleur. Plongez-la dans un bac et nettoyez-la avec de l'eau tiède et savonneuse (ne pas utiliser de soude). Puis rincez la cassette avec un léger jet d'eau chaude (un jet trop fort peut plier ses lamelles). Ne remettez l'échangeur de chaleur en place que lorsqu'il est complètement sec.

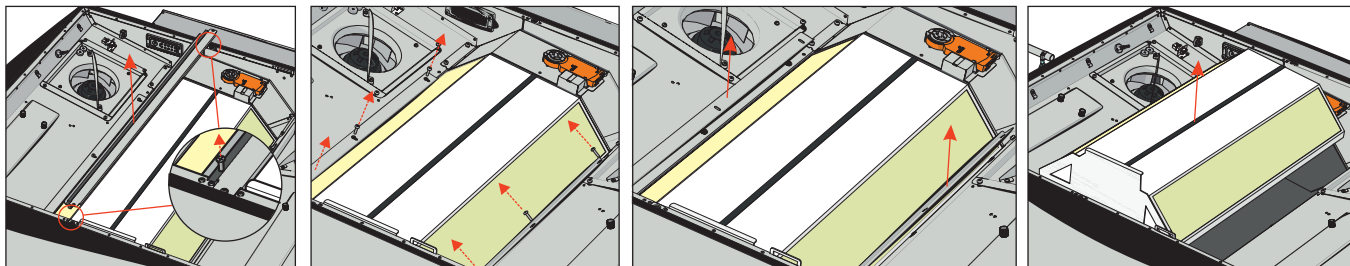

ATTENTION : l'échangeur de chaleur ne peut pas être utilisé lorsque les filtres sont retirés !

6.7. ENTRETIEN DE LA BATTERIE DE CHAUFFAGE

- Si la protection manuelle est activée, vérifiez la présence d'éventuels défauts avant d'appuyer sur le bouton RESET. Si le défaut s'affiche après qu'il a été corrigé, appuyez sur le bouton RESET à l'aide d'un tournevis ou d'un objet similaire.
- La batterie de chauffage électrique ne nécessite pas d'entretien supplémentaire. Les filtres doivent être remplacés comme décrit ci-dessus.
- Les batteries de chauffage sont équipées de deux dispositifs de protection thermique : un dispositif de protection à réarmement automatique qui s'active à +50 °C, et un dispositif de protection à réarmement manuel qui s'active à +100 °C.
- Après une activation du dispositif de protection à réarmement manuel, assurez-vous que la centrale est déconnectée de l'alimentation électrique. Attendez jusqu'à ce que tous les éléments chauffants refroidissent et les ventilateurs s'arrêtent complètement. Après avoir identifié et corrigé la panne, appuyez sur le bouton RESET pour mettre la centrale en marche. La panne ne peut être identifiée que par un technicien qualifié.
- Si nécessaire, la batterie de chauffage électrique peut être retirée. Débranchez le connecteur électrique de la batterie de chauffage et retirez cette dernière.

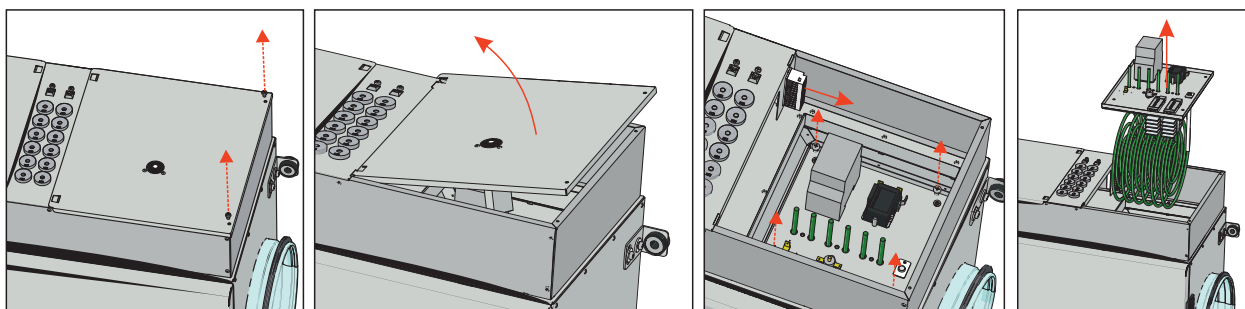

6.8. MAINTENANCE DE LA CARTE CONTRÔLEUR

- Débrancher la centrale de la source d'énergie électrique
- Dévissez les boulons du boîtier de commande.
- Retirez le couvercle du boîtier de commande.
- Débrancher tous les câbles, les fils, et les connecteurs de la carte contrôleur et dévisser les boulons de montage de la carte contrôleur.
- Retirer la carte contrôleur.
- Le réassemblage doit être effectué dans l'ordre inverse. Lors de la reconnexion des câbles, des fils et des connecteurs, il faut s'assurer que chaque fil et connecteur corresponde à la borne de connexion et au connecteur correspondants.

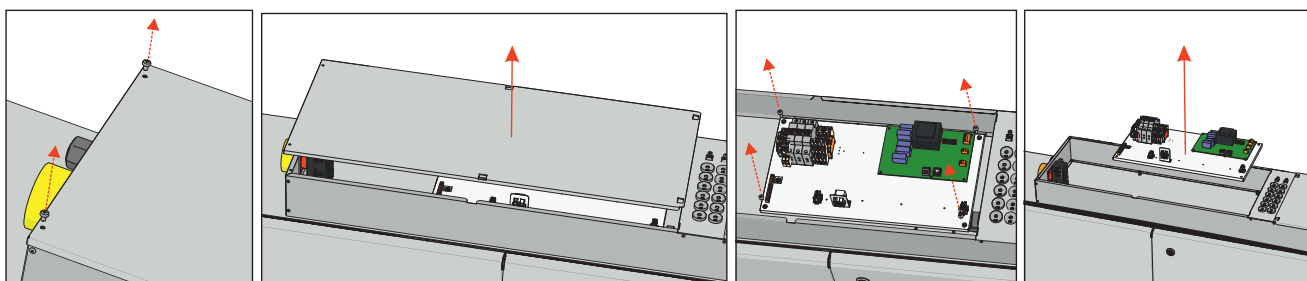

7. CONTRÔLE

7.1. CONTRÔLE DE L'APPAREIL

L'unité de ventilation équipée d'une carte contrôleur PRV peut être contrôlée soit à l'aide d'une commande déportée, une interface web ou une application mobile via MB-GATEWAY et un systèmes de Gestion Technique du Bâtiment (GTB). Des informations détaillées sont présentées dans le tableau ci-dessous.

Au moyen de MB-GATEWAY	Panneaux de contrôle à distance	Connexion directe à GTB	Communication sans fil
Interface Web	Stouch	Modbus RTU (RS485)	MB-GATEWAY + routeur WIFI
Application mobile SALDA AIR	ST-SA-Control		
GTB via Modbus TCP/IP	FLEX		
GTB via BACnet TCP/IP			

7.2. FONCTIONS DE L'APPAREIL

Le fonctionnement de la carte contrôleur PRV et les modalités de contrôle de l'appareil dépendent des éléments suivants :

1. Interface de contrôle sélectionnée (panneau de commande à distance, MB-GATEWAY, etc.). L'interface sélectionnée conditionne l'accès aux informations et aux paramètres, mais ne change pas la logique de contrôle. L'accès à l'ensemble des fonctionnalités et des possibilités de configuration est possible à partir du panneau FLEX, ST-SA-Control, l'interface web de MB-GATEWAY et l'application mobile SALDA AIR.
2. Configuration de l'appareil (composants internes/externes, capteurs et paramètres de la carte contrôleur).



Se reporter au manuel d'utilisation de l'appareil de commande existant pour les instructions de commande de l'unité.

8. RACCORDEMENT DES ACCESSOIRES

8.1. ENTRÉE DU SIGNAL ANTI-INCENDIE (ENTRÉE PROTECTION INCENDIE (NC))

L'entrée du signal anti-incendie doit normalement être fermée tant que le système anti-incendie n'est pas connecté, un dispositif de pontage (cavalier) est installé à l'usine.

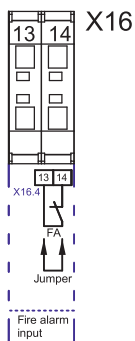

8.2. CAPTEURS EXTERNES DE CO2/PRESSION

Les unités RIS P EKO 3.0 ont deux connecteurs pour les capteurs externes de CO2/PRESSION (entrée 0-10 VDC)

Connexion des capteurs :

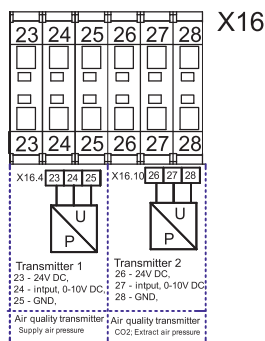

Ces capteurs sont prévus pour les 3 fonctions suivantes: la pression de l'air soufflé, la pression de l'air repris et la détection de CO2 extrait. La pression de l'air soufflé est mesurée à l'intérieur de la gaine d'arrivée d'air en référence à l'environnement de l'unité. La pression de l'air repris est mesurée à l'intérieur de la gaine d'extraction en référence à l'environnement de l'unité. Le transmetteur de CO2 est installé dans la gaine d'extraction ou dans le local.

8.3. RECOMMANDATION POUR L'INSTALLATION D'UN TRANSMETTEUR DE CO2 DANS UN LOCAL

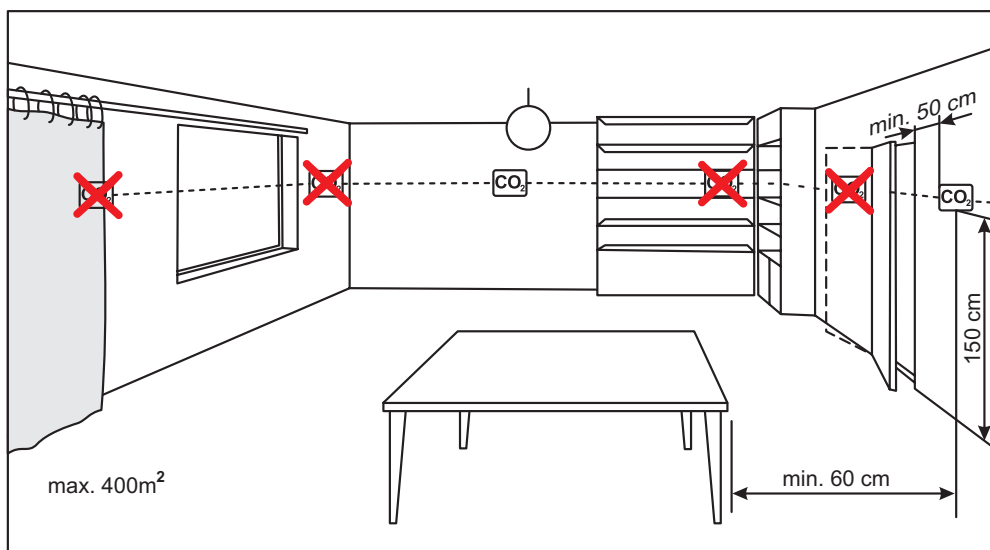

Si le transmetteur de CO2 pour gaine est utilisé, il doit être installé à l'intérieur de la gaine d'extraction. L'installation des transmetteurs pour gaine nécessite des outils de perçage.

8.4. CONCENTRATION EN O2 CONFORMÉMENT À LA LIMITE DE PETTENKOFER

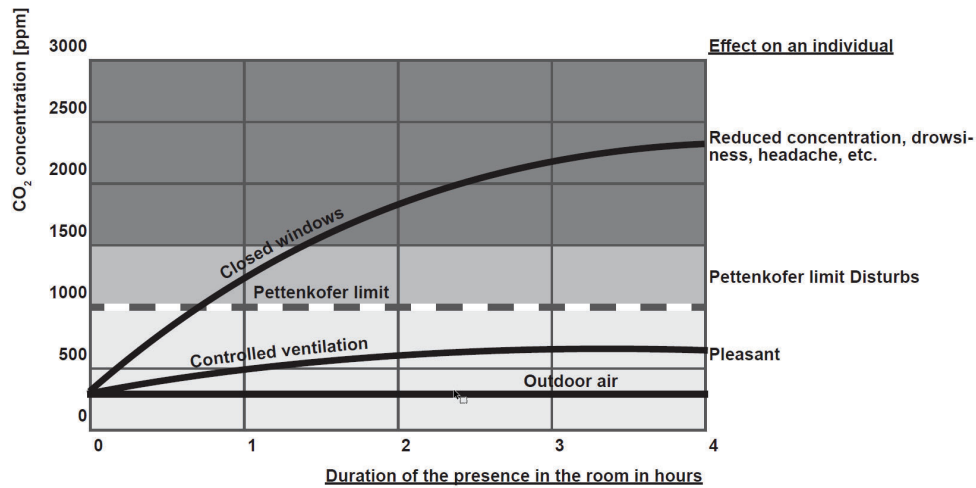

8.5. RACCORDEMENT DES REGISTRES D'AIR SOUFLÉ ET D'AIR REJETÉ

La centrale RIS P EKO 3.0 peut être équipée de registres d'air soufflé et d'air repris. Les registres sont actionnés par des servomoteurs d'ouverture/fermeture ou des servomoteurs à ressort de rappel.

Schéma de câblage RIS PE EKO 3.0

M2, M3 – Servomoteurs d'ouverture/fermeture pour les registres. Lors de l'activation de sorties X16:17, X16:20, les registres doivent s'ouvrir ; lors de l'activation de sorties X16:16, X16:19, les registres doivent se fermer.



Schéma de câblage RIS PW EKO 3.0

M2 - Servomoteur à ressort de rappel pour les registres. M3 – Servomoteur d'ouverture/fermeture pour les registres. Lors de l'activation de sorties X16:17, X16:20, les registres s'ouvrent ; lors de l'activation de sorties X16:19, les registres se ferment. Le registre d'air soufflé est actionné par le servomoteur à ressort de rappel : lorsque la sortie X16:16 est désactivée, le registre d'air soufflé se ferme.



8.6. CONNEXION DE PANNEAU DE COMMANDE À DISTANCE OU MODBUS

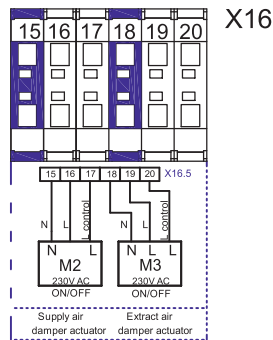
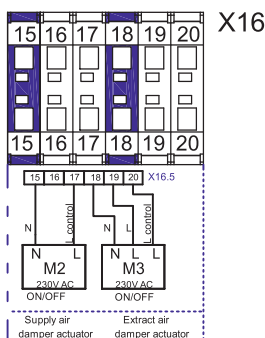
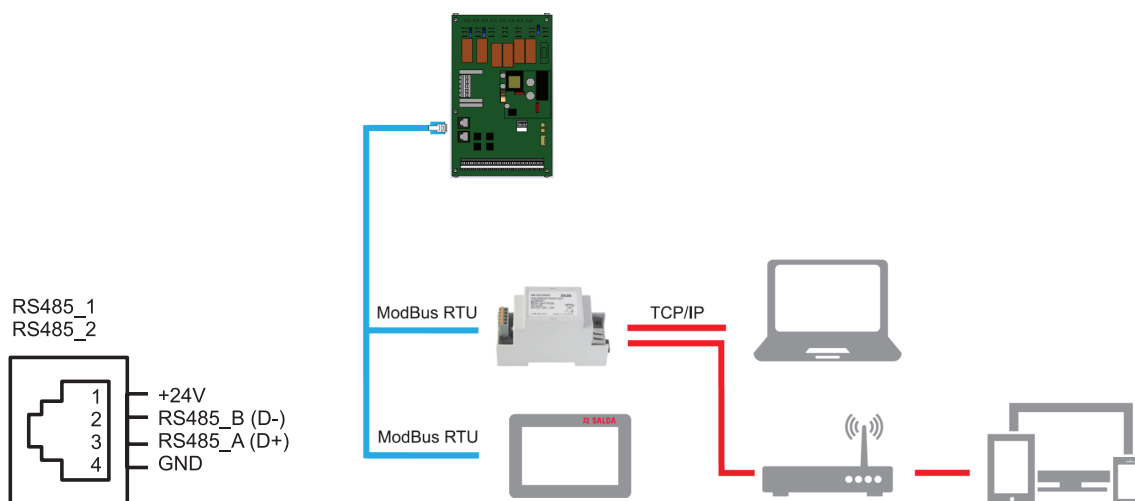

8.7. POMPE DE CIRCULATION DU CHAUFFE-EAU ET ACTIONNEUR DE LA SOUPAPE

La pompe de circulation du chauffe-eau et l'actionneur de la soupape peuvent être connectés uniquement aux unités conçues pour fonctionner avec un chauffe-eau (unités RIS PW EKO 3.0).

Schéma de câblage.

L'actionneur de la soupape est commandé par le signal 0-10 VDC. La pompe de circulation est commandée par le signal On/Off.

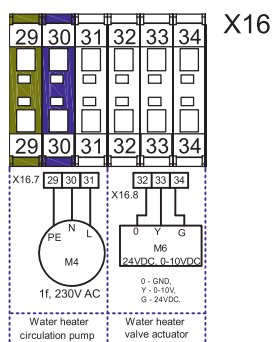

8.8. SCHÉMA DE CONNEXION RECOMMANDÉ POUR DES COMPOSANTS INTERNES ET EXTERNES

- PV - supply air fan.
- IV - extract air fan.
- KEI - supply air heater.
- ATI - automatic reset thermostat supply air heater.
- RTI - manual reset thermostat supply air heater.
- TL - outside air temperature sensor.
- TJ - supply air temperature sensor.
- TE - exhaust air temperature sensor.
- DTJ100 - extract air humidity + temperature sensor.
- M1 - BYPASS damper actuator.
- M2 - outside air damper actuator.
- M3 - extract air damper actuator.
- M5 - water cooler valve actuator.
- FA - fire alarm input.
- P/U - Transmitter 1" supply air fan pressure transmitter (0-10 VDC).
- P/U - Transmitter 2" extract air fan pressure, CO2 transmitters (0-10 VDC).
- P - DX cooler protection, differential pressure switch.
- KEI - electrical heater 1,6kW/230V, 1f.
- RG1 - controller PRV-V2.5.
- RG2 - controller ESKM1-26/65Y.
- Q1 - disconnecter.
- Q2 - circuit breaker.
- F2 - fuses (size BT-5x20).

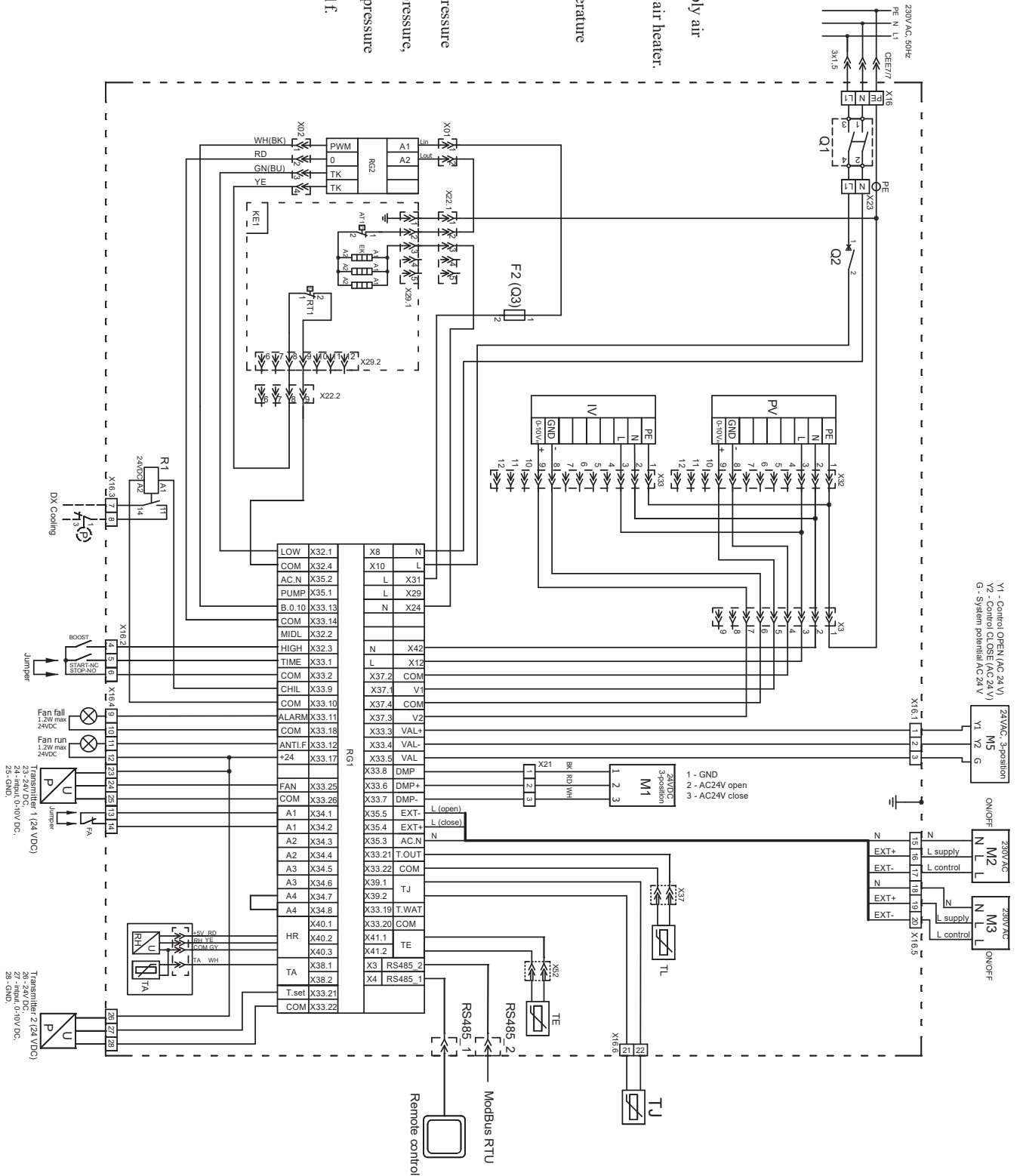

Figure 8.8.1. RIS 400 PE 0,9/1,6/3,0 EKO 3.0

- PV - supply air fan EC.
- IV - extract air fan EC.
- TL - fresh air temperature sensor.
- TJ - supply air temperature sensor.
- DTJ100 - extract air temperature and humidity sensor.
- TE - exhaust air temperature sensor.
- TV - Water heater antifreeze return heat carrier temperature sensor.
- T1 - Water heater antifreeze thermostat.
- M1 - Water heater damper actuator.
- M2 - outside air damper actuator.
- M3 - extract air damper actuator.
- M4 - Water heater circulatory pump.
- M5 - water cooler valve actuator.
- M6 - Water heater valve actuator.
- P - DX cooler protection, differential pressure switch.
- P/U - "Transmitter 1" supply air pressure transmitter (0-10 VDC).
- P/U - "Transmitter 2" extract air fan 0-10V pressure, CO2 transmitters.
- FA - fire alarms input.
- PS1 - supply air filter pressure relay.
- RG1 - controller PRV... V2.5.

- Q1 - disconnecter.
- F1, F2 - fuses (size BT-5x20).

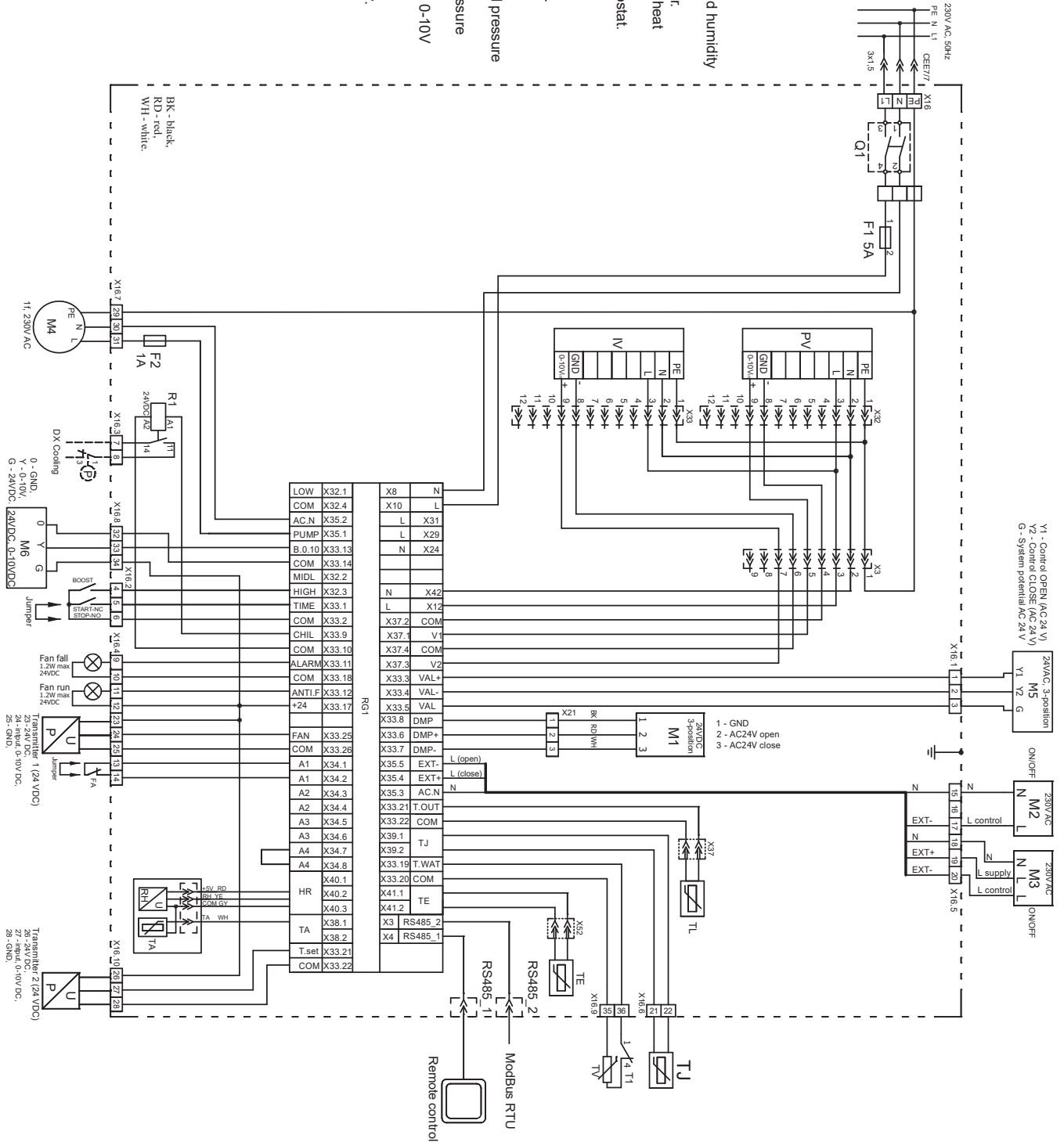
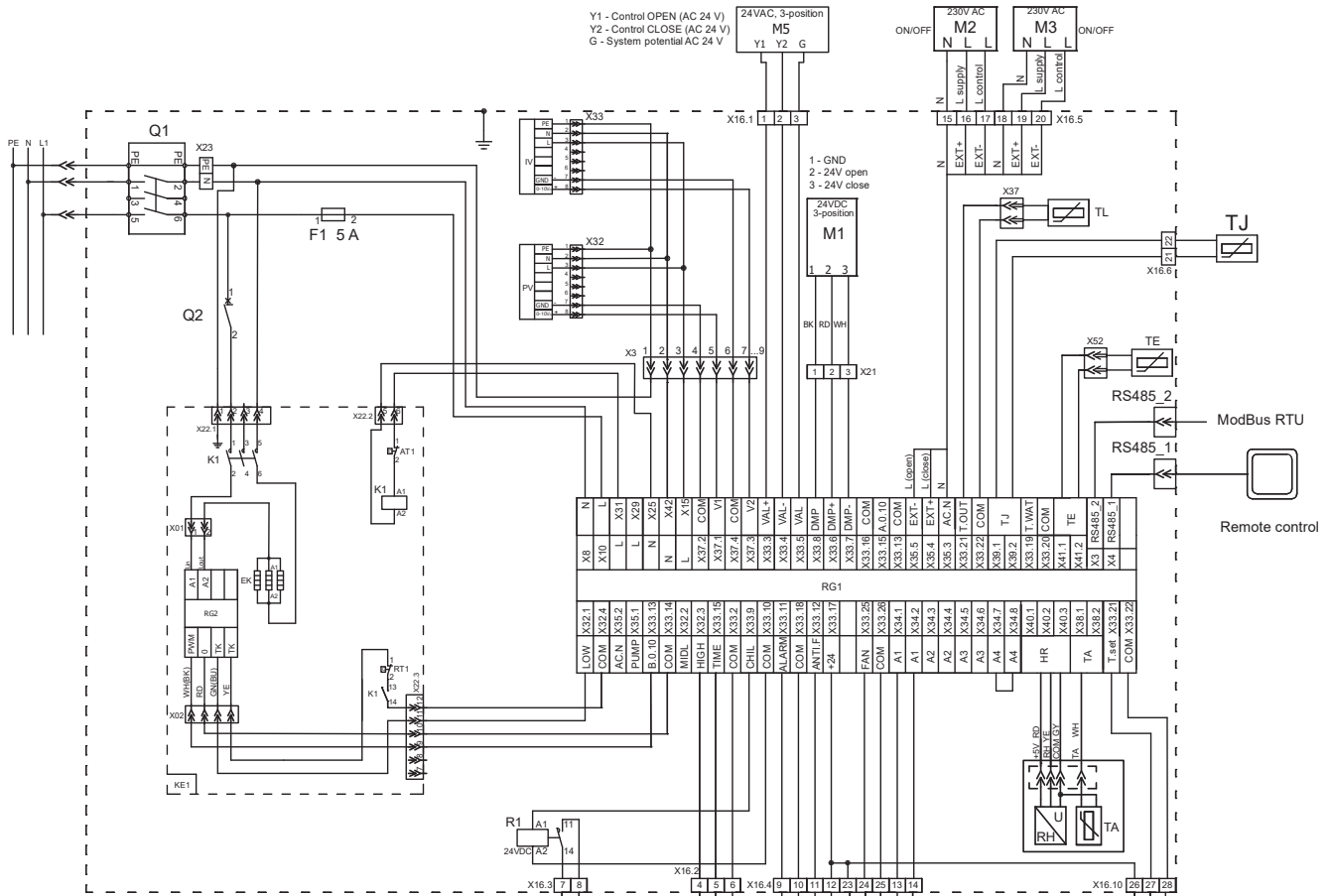

Figure 8.8.2. RIS 400/700 PW EKO 3.0



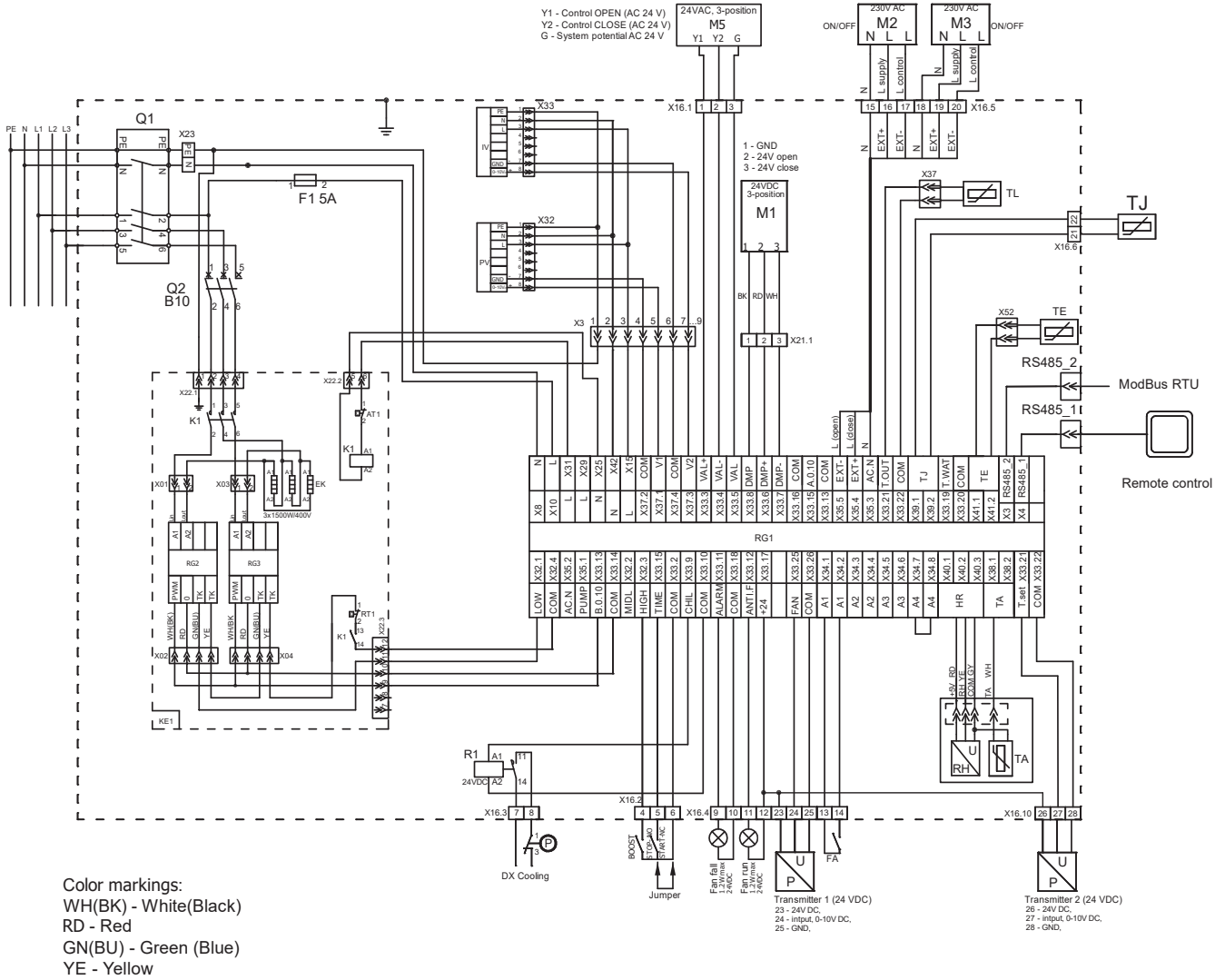

Figure 8.8.4. RIS 700 PE 4,5 EKO 3.0

9. DÉFAILLANCES POSSIBLES ET RÉOLUTION DES PROBLÈMES

DÉFAILLANCE	CAUSES	EXPLICATION / ACTIONS CORRECTIVES
La centrale ne fonctionne pas	Absence de tension d'alimentation	Vérifier si la fiche de la centrale est branchée à la prise électrique.
	Le dispositif de protection est éteint ou le relais de fuite de courant est actif (si monté par l'installateur)	Ne mettre en marche que lorsque l'état de la centrale a été évalué par un électricien qualifié. S'il y a une panne du système, il FAUT éliminer la panne avant de remettre le système en marche
La batterie de chauffage ou de préchauffage (si installée) ne fonctionne pas ou fonctionne mal	La protection automatique se déclenche à cause d'un trop faible débit dans les gaines	Vérifier si les filtres d'air ne sont pas encrassés Vérifier si les ventilateurs tournent
	Le dispositif manuel de protection s'est activé	Possible panne de la batterie de chauffage ou de la centrale. Il FAUT s'adresser au professionnel qui entretient la centrale pour déterminer la panne et l'éliminer.
Débit d'air trop faible à la vitesse du ventilateur nominale	Filtre(s) de soufflage et (ou) d'extraction encrassé(s)	Il faut changer les filtres
Filtres encrassés et aucune notification affichée sur le panneau de contrôle à distance	Mauvaise heure sur les minuteries des filtres ou leur commutateur est cassé, ou sa pression est mal réglée.	Réduisez la durée de la minuterie du filtre jusqu'à ce qu'un message d'erreur filtres s'affiche ou remplacez les pressostats des filtres, ou configurez la pression à une valeur correcte.

10. TABLEAU DE DONNÉES D'ÉCOCONCEPTION

MODÈLE			RIS 400 PE/PW EKO 3.0			
Zone climatique	Typologie de réglage	Facteur de réglage	Consommation spécifique d'énergie (CSE)	Classe CSE	AEC	AHS
			[kWh/m ² /a]			
Moyenne	Réglage de la demande centrale (opt. avec 1 sonde)	0,85	-38,4	A	253	4410
	Réglage de la demande locale (opt. avec 2 sondes)	0,65	-41,8	A	167	4526
Froide	Réglage de la demande centrale (opt. avec 1 sonde)	0,85	-75,3	A+	790	8628
	Réglage de la demande locale (opt. avec 2 sondes)	0,65	-79,7	A+	704	8853
Chaude	Réglage de la demande centrale (opt. avec 1 sonde)	0,85	-14,7	E	208	1994
	Réglage de la demande locale (opt. avec 2 sondes)	0,65	-17,4	E	122	2046
Typologie déclarée			Bidirectionnel			
Type d'entraînement installé (ventilateur)			Variable			
Type de système de récupération de chaleur			Récupérateur			
Efficacité thermique de récupération de chaleur		[%]	81,9			
Débit maximal		[m ³ /h]	393			
Puissance électrique de l'entraînement du ventilateur au débit maximal		[W]	155			
Niveau de puissance acoustique (LWA)		[dB(A)]	50			
Flux de référence		[m ³ /s]	0,076			
Différence de pression de référence		[Pa]	50			
Convertisseur à tension constante		[W/(m ³ /h)]	0,23			
Taux de fuite interne maximums déclarés		[%]	1,2			
Taux de fuite externe maximums déclarés		[%]	1,2			
Position et description de l'avertissement visuel de filtre pour les unités de valeur relative			Minuterie			
Conformité ErP			2018			
Adresse Internet pour les instructions de démontage			www.salda.it			

MODÈLE			RIS 700 PE/PW EKO 3.0			
Zone climatique	Typologie de réglage	Facteur de réglage	Consommation spécifique d'énergie (CSE)	Classe CSE	AEC	AHS
			[kWh/m ² /a]		[kWh/a]	[kWh/a]
Moyenne	Réglage de la demande centrale (opt. avec 1 sonde)	0,85	-37,7	A	280	4402
	Réglage de la demande locale (opt. avec 2 sondes)	0,65	-41,3	A	183	4519
Froide	Réglage de la demande centrale (opt. avec 1 sonde)	0,85	74,4	A+	817	8612
	Réglage de la demande locale (opt. avec 2 sondes)	0,65	-79,2	A+	720	8841
Chaude	Réglage de la demande centrale (opt. avec 1 sonde)	0,85	-14,0	E	235	1991
	Réglage de la demande locale (opt. avec 2 sondes)	0,65	-17,0	E	138	2044
Typologie déclarée			Bidirectionnel			
Type d'entraînement installé (ventilateur)			Variable			
Type de système de récupération de chaleur			Récupérateur			
Efficacité thermique de récupération de chaleur		[%]	81,6			
Débit maximal		[m ³ /h]	700			
Puissance électrique de l'entraînement du ventilateur au débit maximal		[W]	340			
Niveau de puissance acoustique (LWA)		[dB(A)]	50			
Flux de référence		[m ³ /s]	0,136			
Différence de pression de référence		[Pa]	50			
Convertisseur à tension constante		[W/(m ³ /h)]	0,26			
Taux de fuite interne maximums déclarés		[%]	1,1			
Taux de fuite externe maximums déclarés		[%]	1,7			
Position et description de l'avertissement visuel de filtre pour les unités de valeur relative			Minuterie			
Conformité ErP			2018			
Adresse Internet pour les instructions de démontage			www.salda.lt			

11. DÉCLARATION DE CONFORMITÉ

Fabricant

SALDA, UAB
Ragainės g. 100
LT-78109 Šiauliai, Lituanie
Tél. : +370 41 540415
www.salda.lt

Confirme par la présente que le produit suivant - Centrale de traitement d'air :

RIS * EKO 3.0

(où «*» indique le type d'installation et la modification possibles de la centrale)

sous réserve qu'elle ait été livrée et installée dans les locaux conformément aux instructions d'installation incluses, répond à toutes les exigences applicables des directives suivantes:

Directive relative aux machines 2006/42/CE
Directive CEM 2014/30/UE
Directive basse tension 2014/35/UE
Directive sur l'écoconception 2009/125/CE
Directive RoHS 2 2011/65 /UE

Les dispositions applicables des règlements suivants ont été appliquées :

N° 1253/2014 – Exigences en matière d'écoconception applicables aux unités de ventilation
N° 1254/2014 – Étiquetage énergétique des unités résidentielles

Les dispositions applicables des normes harmonisées suivantes ont été appliquées :

LST EN 13141-7:2011 - Ventilation pour les bâtiments – Tests de performance des composants / produits destinés à la ventilation résidentielle – Section 7: Tests de performance des unités de soufflage et d'extraction mécaniques (y compris pour récupération de chaleur) utilisés pour des systèmes de ventilation mécanique à usage résidentiel familial.

LST EN ISO 12100:2011 – Sécurité des machines — Principes généraux de conception - Appréciation du risque et réduction du risque.

LST EN 60204-1:2018 – Sécurité des machines - Équipement électrique des machines - Partie 1 : Règles générales.

LST EN 60335-1:2012 – Appareils électrodomestiques et analogues. Sécurité. Partie 1 : Règles générales.

LST EN 60529:1999/A2:2014/AC:2019 – Degrés de protection procurés par les enveloppes (Code IP)

LST EN 61000-6-1:2007 - Compatibilité électromagnétique (CEM) – Section 6-1: Normes génériques - Immunité pour les environnements résidentiels, commerciaux et industriels légers.

LST EN 61000-6-4 : 2007/A11:2011 - Compatibilité électromagnétique (CEM). Partie 6-4: Normes génériques. Norme sur l'émission pour les environnements industriels.

Si des modifications sont apportées aux produits, cette déclaration n'est plus valable.

Qualité: Les activités de SALDA UAB sont conformes aux exigences de la norme internationale de système de gestion de la qualité **ISO 9001:2015**.

Date 17/05/2022



Giedrius Taujenis
 Chef de produit

12. GARANTIE

1. Tous les équipements fabriqués dans notre usine sont vérifiés dans des conditions d'exploitation et testés avant la livraison. Le protocole de test est fourni avec la centrale. L'équipement est expédié en bon état de fonctionnement au client final. L'appareil bénéficie d'une garantie de deux ans à compter de la date d'émission de la facture.
2. Si l'équipement a été endommagé pendant le transport, une réclamation doit être faite auprès du transporteur car nous n'assumons aucune responsabilité pour ces dommages.
3. Cette garantie ne s'applique pas lorsque :
 - 3.1. les instructions de transport, de stockage, d'installation et d'entretien de l'appareil ne sont pas respectées ;
 - 3.2. le matériel n'est pas correctement entretenu, assemblé, si l'entretien est insuffisant ;
 - 3.3. l'appareil a été modernisé sans que nous le sachions ou sans notre accord ou bien des réparations ont été effectuées par une personne non qualifiée ;
 - 3.4. lorsque l'appareil n'a pas été utilisé conformément à sa destination initiale.
 - 3.5. La société SALDA UAB n'est pas responsable de la perte potentielle de biens ou des dommages corporels dans les cas où la CTA serait fabriquée sans le système de réglage et le système de réglage serait installé par le client ou par des tiers. La garantie du fabricant ne couvre pas les appareils qui seront endommagés suite à l'installation du système de réglage.
4. Cette garantie ne s'applique pas dans des cas de dysfonctionnement suivants :
 - 4.1. endommagements mécaniques ;
 - 4.2. endommagements causés par l'introduction dans la centrale d'objets étrangers, de substances ou de liquides ;
 - 4.3. endommagements dus à une catastrophe naturelle, un accident (modification de la tension du réseau électrique, foudre, etc.).
5. La société ne sera en aucun cas tenue responsable des dégâts directs ou indirects résultant du non-respect des instructions d'installation et d'assemblage, d'actions délibérées ou non-intentionnelles de la part des utilisateurs ou de tierces parties.

Ces erreurs d'exploitation et endommagements sont aisément perceptibles lorsque la centrale est retournée à l'usine pour vérification. Si le client direct estime que l'équipement est défectueux ou qu'une panne est survenue, il devra en informer le fabricant et retourner la centrale sous cinq jours ouvrés. Les frais d'expédition seront à la charge du client.



Le fabricant se réserve le droit de modifier cette fiche technique à tout moment sans préavis en cas d'erreurs typographiques ou si des informations erronées sont portées à sa connaissance, ainsi qu'après les mises à jour et améliorations apportées aux applications et/ou aux produits. Toute modification en ce sens sera intégrée dans les versions ultérieures des fiches d'information techniques. Les illustrations sont fournies à titre indicatif et sont non-contractuelles.

12.1. BON DE GARANTIE LIMITÉE

Durée de la garantie

24 mois*

J'ai réceptionné le produit en bon état accompagné de sa notice d'utilisation. J'ai lu les termes et conditions de la garantie et je les accepte:

.....
Signature du client

*Reportez-vous aux CONDITIONS DE GARANTIE

Cher utilisateur, nous vous remercions d'avoir choisi un produit SALDA. Toutes nos centrales de traitement d'air sont contrôlées et testées de façon rigoureuse. Cet appareil opérationnel de grande qualité est vendu et expédié à l'acheteur direct depuis notre usine. Il bénéficie d'une garantie de 24 mois à partir de la date d'émission de la facture d'achat.

Votre avis est important pour nous et nous serons heureux de recevoir vos commentaires, votre avis, et/ou vos suggestions concernant le fonctionnement et les caractéristiques techniques de nos appareils.

Afin d'éviter toute risque d'erreur, veuillez lire avec attention le manuel d'installation et de fonctionnement de l'appareil ainsi que toute la documentation technique s'y rapportant. Le numéro du Bon de Garantie Limitée et le numéro de série du produit figurant sur l'étiquette de couleur argent apposée sur le caisson de l'appareil doivent être identiques.

Les informations et le tampon du vendeur doivent être présents sur le Bon de Garantie Limitée et doivent être parfaitement lisibles.

Il est interdit de modifier, de supprimer, ou de réécrire ces informations sous peine d'invalidation du bon de garantie en question.

En proposant ce Bon de Garantie Limitée, le fabricant satisfait aux exigences obligatoires stipulées par législation inhérente à la protection des droits des consommateurs dans le cas de produits défectueux.

Le fabricant se réserve le droit de refuser la prise en garantie dans le cas où les conditions présentées ci-après n'auraient pas été respectées.

TABLEAU DE MAINTENANCE DU PRODUIT

Nom du produit*		
Numéro de série*		
installation	fréquence	Date
Nettoyage des ventilateurs	Une fois par an**	
Nettoyage des échangeurs de chaleur	Une fois par an**	
Remplacement du filtre	Tous les 3-4 mois**	

* - Voir l'étiquette du produit.

** - Au minimum.

REMARQUE: Le client doit remplir le tableau de maintenance du produit.

